



DOR: [20.1001.1.22285318.1399.10.4.5.2](https://doi.org/10.22285/318.1399.10.4.5.2)

نقش رسانه‌های اجتماعی در رفتار اطلاع‌یابی دانش‌آموزان (مورد مطالعه): دانش‌آموزان مقطع متوسطه شهر یزد

حامد فلاح تفتی *

فاطمه منتظری‌سانجی **

محمد بیغم ***

چکیده

هدف از این پژوهش، بررسی نقش رسانه‌های اجتماعی در تحریک رفتار اطلاع‌یابی دانش‌آموزان مقطع متوسطه شهر یزد بوده است. پژوهش حاضر از نظر هدف، کاربردی و از منظر رویکرد، جزء پژوهش‌های کمی به شمار می‌آید. جامعه‌ی آماری این پژوهش را معلمان مقطع متوسطه شهر یزد تشکیل دادند که بر اساس سرشماری آموزش و پرورش در سال ۱۳۹۷ بالغ بر ۲۰۰۰ نفر می‌باشند. با استفاده از فرمول کوکران تعداد ۳۲۳ نفر از آن‌ها به عنوان نمونه‌ی آماری با استفاده از روش نمونه‌گیری ساده انتخاب شدند. ابزار مورد استفاده در این پژوهش، پرسش‌نامه‌ی محقق ساخته با طیف لیکرت پنج‌نمایی می‌باشد. برای تعیین روایی محتوایی این پرسش‌نامه یک آزمون از قضاوت متخصصان استفاده شد. برای بررسی پایایی پرسش‌نامه از روش آلفای کرونباخ استفاده گردیده است که مقدار آن ۰,۷۲۴، ارزیابی شد. روش آماری این پژوهش، تحلیل عاملی اکتشافی و تحلیلی است که به منظور اعتبارسنجی و پایایی متغیرهای مستقل و وابسته از تحلیل‌های ذکر شده استفاده شده است. نتایج این پژوهش حاکی از تأثیر مثبت و معنادار رسانه‌های اجتماعی بر رفتار اطلاع‌یابی دانش‌آموزان است. هم‌چنین یافته‌های پژوهش نشان می‌دهد استفاده از رسانه‌های اجتماعی موجب کاهش استرس، دسترسی آسان و سریع به منابع اطلاعاتی، افزایش آگاهی در بین دانش‌آموزان می‌گردد و نیز یادگیری گروهی را برای آن‌ها به ارمغان می‌آورد.

واژگان کلیدی

رسانه‌های اجتماعی، رفتار اطلاع‌یابی، دوره‌ی متوسطه، دانش‌آموز

* استادیار گروه مدیریت صنعتی، دانشکده علوم انسانی، دانشگاه علم و هنر، یزد، ایران H.Fallah@sau.ac.ir

** دانش‌آموخته‌ی مهندسی فناوری اطلاعات- تجارت الکترونیک، دانشکده فنی و مهندسی، دانشگاه علم و هنر، یزد، ایران fatemehmontazeri11@gmail.com

*** دانش‌آموخته‌ی مهندسی فناوری اطلاعات- تجارت الکترونیک، دانشکده فنی و مهندسی، دانشگاه علم و هنر، یزد، ایران mbigham1234@gmail.com

نویسنده مسؤول با طرف مکاتبه: حامد فلاح تفتی

تاریخ پذیرش مقاله: ۱۳۹۹/۰۲/۲۴

تاریخ دریافت مقاله: ۱۳۹۹/۰۱/۰۵

مقدمه

ورود به فضای مجازی رسانه‌های اجتماعی اینترنتی، زندگی دومی است که آغاز شده و نمی‌توان آن را نادیده گرفت؛ چنان‌که گمانه‌زنی‌ها و آمارهای پراکنده داخلی و خارجی حاکی از آن است که با وجود ممنوعیت، تعداد قابل‌توجهی از کاربران ایرانی، عضو رسانه‌های اجتماعی مجازی هستند (Karimian et al., 2017). رسانه‌های اجتماعی، تأثیرات مطلوب و مثبتی که جهت افزایش آگاهی‌های مردم، سرعت انتقال اخبار اطلاعات، جهت دادن به افکار عمومی، دسترسی سریع و آسان به مطالب و منابع گوناگون و افزایش اطلاعات عمومی دارند (Naeimi, 2017) علاوه بر این برخی از افراد رسانه‌های اجتماعی و اینترنت را به‌عنوان تنها راه فرار برای کاهش استرس و احساسات می‌دانند (Shabani et al., 2018). با این اوصاف امروزه رقابت بر سر دانش است که پیوندی تنگاتنگ با فن آوری‌های نوین برقرار می‌کند و در این مسیر، کامپیوتر، دقت، سرعت و توانایی ذخیره‌سازی اطلاعات و دسترسی سریع به آن‌ها را میسر می‌کند. هم‌چنین یکی از کلیدهای موفقیت محیط‌های یادگیری از طریق سایت‌ها و رسانه‌های اجتماعی، فراهم نمودن امکاناتی برای افزایش کار گروهی، مشارکت و جامعه‌پذیری یادگیرندگان است. در مجموع می‌توان اظهار داشت در دنیای کنونی، فن آوری‌های نوین ضمن متحول کردن آموزش، باعث شده‌اند آموزش و یادگیری به‌صورت مؤثرتر اتفاق بیفتد (Iranshahi & Khalily-Dermany, 2020). از سوی دیگر تولید روزافزون اطلاعات و پدیده‌ی انفجار اطلاعات در چند دهه‌ی اخیر، سبب نام‌گذاری عصر جدید به‌عنوان عصر اطلاعات شده و تولید انبوه اطلاعات و داده‌های مزاحم در میان اطلاعات مفید، به آلودگی اطلاعاتی در نظام‌های اطلاعاتی و در نتیجه ایجاد اضطراب اطلاعاتی منجر شده است (Najafloo et al., 2015). اضطراب اطلاعاتی به دلیل دشواری‌های احتمالی در حالت وجود بی‌شماری اطلاعات در درک فرد از مسأله و تصمیم‌گیری یا همان شرایط اضافه‌بار اطلاعات است و زمانی رخ می‌دهد که مقدار ورودی اطلاعات به سیستم بیش از ظرفیت پردازش آن باشد. پردازش و ذخیره‌سازی اطلاعات برای بسیاری از فرایندهای زیستی، مهم و برای بقای موجود زند حیاتی است (Hadavi & Fargadpoor, 2020). انسان در زندگی برای رفع نیازهای خود، اطلاع‌یابی می‌نماید. از نظر مارچوینی، فرایند اطلاع‌یابی از زندگی انسان نشأت می‌گیرد. در عصر پیش از خواندن، انسان‌ها در حوزه‌های مختلف زندگی روزمره اطلاع‌یابی می‌کردند؛ برای مثال مناسب‌ترین محل برای مسکن، بهترین راه شکار، راه‌های مراقبت

از بیمار. اطلاعات از طریق حواس بینایی، شنوایی، لامسه جمع‌آوری می‌شد و در حافظه انسان ذخیره می‌گردید و بعد به صورت زبانی و شفاهی بیان می‌شد. با توسعه سیستم‌های نوشتاری اطلاعات شفاهی به اطلاعات دیداری تبدیل شد. نوشته‌ها و تصاویر نگه‌داری شده بر روی سنگ، لوحه، پاپيروس و نهایتاً کاغذ می‌توانست جواب سؤالی خاص باشد. هم‌زمان با رشد منابع، لازم بود این منابع توسط روش‌هایی مانند: فهرست کتابخانه‌ها، نمایه‌ها و چکیده‌ها سازمان‌دهی می‌گردد تا اطلاعات بازیابی شود. با توسعه فن‌آوری، رسانه‌های دیگری به وجود آمده و اطلاعات سریع منتقل می‌شود. امروزه با کم‌ترین تأخیر می‌توانیم به منابع اطلاعاتی موردنیاز دسترسی یابیم (BaTahaei & Turkantibar, 2015). در این فرایند پیچیده که حاصل میان‌کنش بین جستجوگر و سامانه اطلاعاتی است عوامل گوناگون انسانی، فنی و محیطی می‌توانند بر عواطف مثبت و منفی جستجوگر تأثیرگذار باشند (Hosseini & Erfanmanesh, 2014) و حتی موجبات تحریک رفتار اطلاع‌یابی جستجوگر را فراهم آورد. دانش‌آموزان برای رفع نیازهای اطلاعاتی خود به شیوه‌های متفاوت عمل می‌کنند؛ اما چیزی که مهم است این است که در هنگام جستجوی اطلاعات، همه‌چیز هدفمند بوده و وی برای حل مسأله و رفع نیازهای اطلاعاتی خود روندی منطقی را طی می‌نماید. هر دانش‌آموز بسته به نیازی که دارد در دستیابی به اطلاعات موردنیاز خود، به یک شیوه یا الگو عمل می‌کند که ممکن است با شیوه‌هایی که سایر افراد در کسب اطلاعات به کار می‌گیرند متفاوت باشد. در ضمن، با پیدایش محیط‌های جدید برای جستجو رفتارهای دانش‌آموز تغییر نموده و دامنه عملکرد و میزان رفتارهای به‌کاررفته در نظام‌های جدید نسبتاً گسترده‌تر است. ظهور نظام‌های جدید اطلاعاتی نه تنها حیاتی بلکه مطلوب نیز می‌باشد؛ بنابراین مهم، هدف پژوهش حاضر، بررسی نقش رسانه‌های اجتماعی در تحریک رفتار اطلاع‌یابی دانش‌آموزان مقطع متوسطه شهر یزد و در همین راستا پاسخ به دو سؤال زیر می‌باشد:

- ۱- عوامل مؤثر در بر رفتار اطلاع‌یابی دانش‌آموزان در رسانه‌های اجتماعی کدام‌اند؟
- ۲- رسانه اجتماعی چه تأثیری بر رفتار اطلاع‌یابی دانش‌آموزان دارد؟

مبانی نظری

آموزش

آموزش در حقیقت فرایند از پیش تعیین شده با اهداف خاصی است که بین یک فرد متبحر از لحاظ علمی و عملی در آن زمینه و تعدادی فراگیر صورت می گیرد و هدف اصلی آن، یادگیری می باشد هر چند که یادگیری مقوله وسیعی است؛ اما با هدایت صحیح می توان به این مهم در راستای تعیین شده دست یافت (Aminizadeh et al., 2015) و فعالیتی است مداوم، جامع و برای همه، برای رشد و تعالی انسان، غنای فرهنگ و تکامل جامعه؛ فراگردی که طی آن مجموعه ای از دانش های مرتبط و منظم همراه با عادت ها و مهارت های حاصل از آن انتقال می یابد (Rouhani Dehkordi, 2012).

نظام آموزشی و تحولات آن

امروزه نظام آموزش و پرورش بنا به ضرورت تغییرات اجتماعی، یکی از سازمان های پیچیده و بزرگ در هر کشوری محسوب می شود و با رشد و توسعه اجتماعی، فرهنگی و اقتصادی، پیوندی ناگسستنی دارد و به تدریج از یک حالت ساده ابتدایی به یک حالت پیچیده درآمده است (Najafi et al., 2016). در بیش تر کشورهای جهان در چند دهه گذشته، نگرانی های فزاینده ای درباره این که نظام آموزش و پرورش آمادگی کافی برای پرورش مهارت ها و دانش لازم برای کار و زندگی توأم با موفقیت را در جامعه پیچیده امروزی به شهروندان خود ارائه نمی دهد وجود دارد. در واکنش به این دغدغه ها، تلاش برای بهبود مدارس و دانشگاه ها افزایش یافته و تمام ابعاد سیستم آموزشی اعم از ساختار، سازمان، اداره و رهبری مدارس، مشارکت مدارس و اولیا و جامعه، محتوای برنامه درسی، روش های آموزشی و ارزشیابی کل سیستم مورد هدف قرار گرفته است (Noohi et al., 2015).

یادگیری

یادگیری در زبان فارسی مترادف با آموختن و تعلم است و در دو معنا به کار می رود؛ نخست معنای عام آن که عبارت است از دانستن مطلبی که پیش از این برای یادگیرنده نادانسته بوده است خواه برای دیگران دانسته باشد یا نادانسته. یادگیری در این معنا شامل دانستن مطالبی می شود که تنها برای یادگیرنده نادانسته بوده و شامل دانستن مطالبی می شود که هم برای وی و هم برای دیگران نادانسته بوده است؛ دوم، معنای خاص آن که دانستن مطلبی است که برای دیگران دانسته

ولی برای یادگیرنده نادانسته بوده است. هم‌چنین یادگیری عبارت است از: تغییر نسبتاً پایدار در رفتار با توان رفتاری که به‌موجب تمرین، تکرار و تقویت صورت می‌گیرد. یادگیری معطوف به اعمالی است که به‌صورت عمد یا غیر عمد بر اثر تجربه حاصل شده باشد. رفتارهای شفاهی و نوشتاری نخستین نشانه‌های یادگیری‌اند و ما از صحبت کردن و نوشتن افراد می‌توانیم به تغییرات در رفتار آن‌ها پی ببریم. یادگیری به‌طور کلی عبارت است از: هرگونه افزایش دانش و آگاهی، به خاطر سپردن اطلاعات، جذب دانش و استفاده از آن در عمل، معنی‌سازی انتزاعی از آنچه انجام می‌دهیم و فرایندی که به ما اجازه درک و فهم می‌دهد (Abbasi kasani & shams mourkani, 2018).

رسانه‌های اجتماعی

رسانه‌های اجتماعی به‌عنوان شکلی از فن‌آوری رایانه‌ای که ترکیبی از قدرت محاسباتی، محتوای دیجیتال و رسانه‌های ارتباطی است، در نظر گرفته شده و نه تنها شامل اطلاعات و انتشار آن هستند بلکه علاوه بر این، قادر به پردازش اطلاعات به شیوه‌ای تعاملی هستند (Sharifi et al., 2019) درحالی‌که روش‌های مختلفی برای تعریف رسانه‌ی اجتماعی وجود دارد از میان این تعاریف، ترکیب فن‌آوری و تعاملات اجتماعی برای خلق ارزش بین همه آن‌ها مشترک است. به‌صورت تخصصی‌تر، رسانه اجتماعی، به‌عنوان گروهی از برنامه‌های کاربردی تحت اینترنت تعریف می‌شود که امکان خلق و تبادل محتوای تولیدشده توسط کاربر را به وجود می‌آورد (Aminizadeh, 2016). کاپلین و هاینلین (Kaplan & Heinlein, 2010) رسانه‌های اجتماعی را به‌عنوان مجموعه‌ای از برنامه‌های کاربردی مبتنی بر وب تعریف کرده‌اند که بر پایه‌های تکنولوژیکی و ایدئولوژیکی وب ۲ ساخته شده و امکان تولید و تبادل محتوای خلق‌شده توسط کاربر را فراهم می‌سازد.

رفتار اطلاع‌یابی

رفتار اطلاع‌یابی به‌عنوان «فرایندی که شامل مراحل مختلف طرح و پالایش سؤال، گردآوری و ارزیابی، ترکیب و استفاده از اطلاعات است» تعریف شده است (Mirzaei, 2020). نقطه کانونی مطالعات رفتار اطلاع‌یابی، بررسی فرایند تعامل انسان با اطلاعات است که بیشتر به شکل یک فرایند حل مسئله تجلی می‌یابد. انسان به‌حکم انسان بودن و بر اساس حس کنجکاوی غریزی، در خلال تکاپو برای پر کردن شکاف‌های ذهنی خود، فرایندی را رقم می‌زند که امروزه در متون

تخصصی از آن به رفتار اطلاعاتی (در معنای عام) و رفتار اطلاع‌یابی (در معنای خاص) تعبیری شود. ازدیاد تعداد پژوهش‌ها در زمینه رفتار اطلاعاتی کاربران، در واقع، باز نمودن تغییر نگرش یا پارادایم از مطالعات نظام مدار به مطالعات کار برمدار است. ریشه و خاستگاه پژوهش‌های رفتار اطلاعاتی را (البته با اندکی اغماض) به سال ۱۹۴۸ و مقالات ارائه شده در زمینه رفتار اطلاعاتی دانشمندان و متخصصان فن آوری در نسبت «همایش اطلاعات علمی انجمن سلطنتی انگلستان» نسبت داده‌اند (Mokhtarpour & Keshvari, 2016). این رفتار انسانی معمولاً به مثابه یک فرایند انطباقی شناخته می‌شود که به یادگیری، حل مسأله، تصمیم‌گیری و مواردی از این قبیل؛ با این پیش فرض کمک می‌کند که پس از تشخیص نیاز اطلاعاتی، دسترسی به آن، به روشن شدن مسأله (نیاز) و رفع آن منجر خواهد شد. رفتار اطلاع‌یابی به دلیل تفاوت در نیازها و بافت جستجوی اطلاعات، از فردی تا فرد دیگر متفاوت است به نحوی که با گذشت زمان و تغییر در کاربران، نیاز به تشریح کامل تأثیر عواطف در اطلاع‌یابی هم افزایش یافته است (Hadavi & Farhadpoor, 2020).

پیشینه پژوهش

آدکینز و مولیسون سندی (Adkins & Moulaison Sandy, 2020) در پژوهشی به رفتار اطلاع‌یابی و تأثیرات استفاده از فن آوری اطلاعات و ارتباطات بر آن در مهاجران لاتینا به منطقه میانه غربی ایالات متحده پرداختند. بدین منظور جامعه آماری مذکور را به سه دسته‌ی ۱- زنان (دارای شخصیت قوی)، ۲- مهاجران (به علت ضعف در فهم زبان) و ۳- ساکنین منطقه میانه ایالات متحده آمریکا (دسترسی ضعیف به منابع اطلاعاتی) تقسیم‌بندی کردند. این پژوهش جزء پژوهش‌های بنیادین به حساب می‌آید و نخستین پژوهشی است که به طور منظم در مورد استفاده از فن آوری اطلاعات و ارتباطات توسط مهاجران لاتینایی به ایالات متحده آمریکا میانه انجام شده است. نتایج این پژوهش نشان می‌دهد که به طور خاص، مهاجران لاتینا به منطقه میانه غربی ایالات متحده که از فن آوری اطلاعات و ارتباطات استفاده می‌کنند در یک محیط اجتماعی پیچیده و فرسوده حرکت می‌کنند و خاطرنشان می‌کند برای ایجاد استراتژی به منظور شروع به تجزیه و تحلیل موانع فن آوری برای گروه زنان، ابتدا باید ماهیت پیچیده و به هم پیوسته محیط اجتماعی و شیوه‌های رفتار اطلاع‌یابی آن‌ها را درک کرد.

باجی و همکاران (Baji et al., 2019) در پژوهشی به بررسی رفتار جست‌وجوی اطلاعات سلامت در اینترنت بین دانشجویان دانشگاه‌های شهر اهواز پرداختند. پژوهش انجام‌شده از نوع همبستگی و جامعه آماری آن شامل تمام دانشجویان شاغل به تحصیل در دانشگاه‌های شهر اهواز در سال ۱۳۹۷ بود که از بین آن‌ها، ۶۰۰ نفر به شیوه نمونه‌گیری تصادفی طبقه‌ای انتخاب شدند. یافته‌های پژوهش نشان داد متغیر «یافته‌های درک شده» ۶۶٫۸ درصد، متغیر «شدت درک شده» ۲۴٫۷ درصد، متغیر «حساسیت درک شده» ۱۷٫۵ درصد و متغیر «خودکارآمدی» ۱۴ درصد از تغییرات متغیر «قصد جست‌وجوی اطلاعات سلامت» را تبیین نمود. رابطه بین متغیرهای «قصد جست‌وجوی اطلاعات سلامت» و «موانع درک شده» تأیید نشد.

مرادی و همکاران (Moradi et al., 2019) در پژوهشی به بررسی رفتار اطلاع‌یابی دانشجویان در فضای مجازی بر اساس بُعد تعامل نظریه تغییر بنیادین پرداختند. این پژوهش کیفی و روش مورد استفاده نظریه زمینه‌ای بود. جامعه آماری پژوهش، دانشجویان جدیدالورود کارشناسی دانشکده علوم تربیتی و روان‌شناسی دانشگاه تبریز بودند که با روش گلوله برفی، فرایند نمونه‌گیری انجام شده است که پس از مصاحبه با ۲۱ نفر داده‌های مورد نیاز به اشباع رسیده است و برای تحلیل داده‌ها نیز از نرم‌افزار مکس کیو.دی. ای. استفاده شده است. نتایج این پژوهش نشان داد که اصلی‌ترین عوامل تأثیرگذار در این مرحله عبارت‌اند از محیط و احساسات درونی فرد.

الحوری و همکاران (Alhoori et al., 2019) در پژوهشی به بررسی آناتومی رفتار اطلاع‌یابی جستجوگران در رسانه‌های اجتماعی دانشگاهی پرداختند و هدف از این پژوهش را یافتن شکاف‌های اطلاعاتی در بین جامعه آماری این پژوهش عنوان کردند. جامعه آماری مذکور متشکل از کلیه محققان، دانشجویان و استادان دو دانشگاه، یکی در ایالات متحده آمریکا و دیگری در قطر می‌باشد. نتایج این پژوهش نشان می‌دهد که استفاده از رسانه‌های اجتماعی دانشگاهی تأثیرات قابل توجهی در فعالیت‌های مختلف علمی دارد. علاوه بر این، این مطالعه تفاوت‌هایی بین رفتار اطلاع‌یابی دانشجویان و اعضای هیأت علمی در رسانه‌های اجتماعی دانشگاهی را نشان داد. هم‌چنین نتایج نشان‌دهنده تفاوت در رفتار اطلاع‌یابی محققان با توجه به نظم و انضباط در این رفتار می‌باشد.

کورنیاز (Kurniasih, 2019) در پژوهشی با عنوان رفتار اطلاع‌یابی اعضای هیأت علمی اندونزی در رسانه‌های اجتماعی به بررسی رفتار اعضای هیأت علمی اندونزی در فیس‌بوک، تلگرام و واتس‌آپ پرداخت. پژوهش مذکور از نوع کیفی با استفاده از یک رویکرد قومی نگاری مجازی است.

داده‌های پژوهش از طریق مشاهده مشارکتی، مصاحبه‌های عمیق و بررسی ادبیات به دست آمده است و انتخاب خبره‌ها با استفاده از روش نمونه‌گیری هدفمند انجام شد. نتایج نشان داد که رفتار اطلاعاتی اعضای هیأت علمی اندونزی در رسانه‌های اجتماعی بسته به نیاز به اطلاعات، انتخاب رسانه‌های اجتماعی، انتخاب و ورود به یک یا چند گروه، به اشتراک گذاری اطلاعات و بحث در گروه متفاوت است. بعضی از اعضای هیأت علمی تمایل دارند که در صورت نیاز به اطلاعات، حتی اگر اطلاعات مورد بحث قرار گرفته باشد سؤال کنند و با مطرح کردن پرسش، پاسخ بگیرند آن‌ها معمولاً تجربیات خود را با دیگر اعضای گروه به اشتراک می‌گذارند.

کوئزامپاسوپولو و همکاران (Koutzampasopoulou et al., 2016) در پژوهشی به بررسی رسانه‌های آنلاین در روند رفتار اطلاع‌یابی و اولویت‌های آموزشی پرداختند. یافته‌های پژوهش نشان داد که با توجه به نفوذ عمیق و رو به گسترش رسانه‌های آنلاین، رفتار اطلاع‌یابی نیز از شکل سنتی خود خارج گشته و به سمت سیستم‌های جستجوی آنلاین در حال پیشرفت است.

روش

پژوهش حاضر از نظر هدف، کاربردی و از منظر رویکرد جزء پژوهش‌های کمی به شمار می‌آید. جامعه‌ی آماری این پژوهش را معلمان مقطع متوسطه شهر یزد تشکیل دادند که بر اساس سرشماری آموزش و پرورش در سال ۱۳۹۷ بالغ بر ۲۰۰۰ نفر می‌باشند. بنا بر فرمول کوکران حجم نمونه‌ی انتخابی می‌بایست برابر با ۳۲۲٫۲۸ باشد لذا تعداد ۳۲۳ نفر آماری با استفاده از روش نمونه‌گیری ساده به‌عنوان نمونه‌ی آماری انتخاب شدند. ابزار مورد استفاده در این پژوهش پرسش‌نامه‌ی محقق ساخته با طیف لیکرت پنج‌تایی (از بسیار زیاد تا بسیار کم) می‌باشد که چهار بعد را مطابق با جدول (۱) بررسی می‌کند. برای تعیین روایی محتوایی پرسش‌نامه، از یک آزمون قضاوت توسط متخصصان استفاده شد به گونه‌ای که عوامل استخراج شده از ادبیات و پیشینه پژوهش طی پرسش‌نامه‌ای به‌منظور نظر سنجی در اختیار ۱۰ نفر از استادان حوزه‌های رسانه‌های اجتماعی و رفتار اطلاع‌یابی در گروه‌های کانون (۲ جلسه ۵ نفره) قرار گرفت و از نظرات آن‌ها برای تدوین پرسش‌نامه‌ی پژوهش استفاده شده است. برای بررسی پایایی پرسش‌نامه از روش آلفای کرونباخ استفاده گردیده است که میزان آلفای کرونباخ برای هر بُعد پس از ارزیابی قابل قبول بود. در ادامه جهت اطمینان از دست‌یابی به تعداد مناسب نمونه ۳۳۰ پرسش‌نامه توزیع گردید. روش آماری

مورد استفاده در این پژوهش، تحلیل عاملی اکتشافی و تحلیلی است که به منظور اعتبارسنجی و پایایی متغیرهای مستقل و وابسته از آن استفاده گردیده است. تحلیل عاملی اکتشافی یکی از روش‌های خوشه‌بندی داده‌ها است که در حوزه داده‌کاوی قرار دارد. در مطالعات مدیریت از این تکنیک برای شناسایی عوامل زیربنایی یک مجموعه سؤال استفاده می‌شود لذا به منظور دسته‌بندی متغیرهای استخراج شده از پیشینه و ادبیات پژوهش از این روش استفاده گردید و مدل اولیه پژوهش شکل گرفت. در ادامه از تحلیل عاملی تأییدی جهت اطمینان از ساختار عاملی موجود استفاده شد.

جدول ۱. میزان آلفای کرونباخ عوامل پرسش‌نامه

| شماره عامل | ابعاد | ضریب آلفای کرونباخ |
|------------|---------------|--------------------|
| ۱ | کاهش استرس | ۰,۸۳۳ |
| ۲ | دسترس آسان | ۰,۸۱۹ |
| ۳ | افزایش آگاهی | ۰,۷۵۴ |
| ۴ | یادگیری گروهی | ۰,۸۱۲ |
| ۵ | مجموع سؤالات | ۰,۷۲۴ |

یافته های پژوهش

جهت اطمینان از کفایت تعداد نمونه اخذ شده، از شاخص کایزر- مایر اولکین استفاده می‌شود که مقدار آن در شرایط مطلوب باید بیش از $0/6$ باشد. هم‌چنین برای اطمینان از معنادار بودن ماتریس همبستگی میان متغیرهای پژوهش از آزمون بارتلتز استفاده می‌گردد. مقدار معناداری این آزمون ملاک اطمینان از وجود همبستگی قوی میان متغیرهای موردسنجش باید کم‌تر از $0/05$ باشد. جدول ۱ نشان از کیفیت مطلوب داده‌ها جهت اجرای تحلیل عاملی دارد.

جدول ۲. بررسی شاخص کفایت نمونه پرسش‌نامه

| KMO and Bartlett's Test | |
|-----------------------------------|----------|
| KMO معیار (شاخص کفایت نمونه‌گیری) | ۰/۹۰۳ |
| مجذور خی | ۱۴۳۰/۶۵۵ |
| درجه آزادی (df) | ۱۷۱ |
| مقدار معناداری (sig) | ۰/۰۰۰ |

مقدار (KMO) از مقدار استاندارد بیش تر بوده و مناسب ارزیابی شده است. با توجه به این که ابتدا ۳۶ سؤال موجود بود به تحلیل عاملی اکتشافی پرداخته و سؤالاتی که بار عاملی آن‌ها زیر حد استاندارد بودن (۱۷ سؤال) حذف شدند. جدول (۳) ماتریس چرخش یافته و ریماکس را نشان می‌دهد.

جدول ۳. ماتریس چرخش یافته و ریماکس

| عامل‌ها | | | | شاخص‌ها |
|---------|-------|-------|-------|---------|
| ۴ | ۳ | ۲ | ۱ | |
| | | | ۰/۷۸۶ | Q21 |
| | | | ۰/۷۸۶ | Q22 |
| | | | ۰/۶۵۲ | Q23 |
| | | | ۰/۵۷۳ | Q24 |
| | | | ۰/۴۰۶ | Q33 |
| | | ۰/۷۳۲ | | Q10 |
| | | ۰/۷۲۸ | | Q1 |
| | | ۰/۵۵۴ | | Q4 |
| | | ۰/۵۰۵ | | Q13 |
| | | ۰/۴۵۴ | | Q6 |
| | ۰/۶۲۸ | | | Q2 |
| | ۰/۵۳۴ | | | Q3 |
| | ۰/۴۷۸ | | | Q16 |
| | ۰/۴۶۸ | | | Q26 |
| | ۰/۴۵۴ | | | Q30 |
| ۰/۷۲۶ | | | | Q28 |
| ۰/۶۷۱ | | | | Q27 |

| شاخص‌ها | عامل‌ها | | | |
|---------|---------|---|---|---|
| | ۴ | ۳ | ۲ | ۱ |
| Q35 | ۰/۶۵۴ | | | |
| Q36 | ۰/۴۸۲ | | | |

با توجه به سؤالات باقی‌مانده و اطلاعات موجود به بررسی مدل اشباع‌شده و تحلیل عامل تأییدی پرداخته شده است.

جدول ۴. تحلیل عامل تأییدی

| شاخص‌ها | شماره بعد | بار عاملی | شاخص‌ها | شماره بعد | بار عاملی |
|---------|-----------|-----------|---------|-----------|-----------|
| Q16 | ← ۳ | ۰/544 | Q21 | ← ۱ | ۰/781 |
| Q3 | ← ۳ | ۰/557 | Q22 | ← ۱ | ۰/676 |
| Q2 | ← ۳ | ۰/562 | Q24 | ← ۱ | ۰/652 |
| Q26 | ← ۳ | ۰/618 | Q23 | ← ۱ | ۰/721 |
| Q30 | ← ۳ | ۰/590 | Q33 | ← ۱ | ۰/610 |
| Q35 | ← ۴ | ۰/639 | Q10 | ← ۲ | ۰/696 |
| Q36 | ← ۴ | ۰/733 | Q1 | ← ۲ | ۰/641 |
| Q28 | ← ۴ | ۰/720 | Q4 | ← ۲ | ۰/701 |
| Q27 | ← ۴ | ۰/732 | Q13 | ← ۲ | ۰/741 |
| | | | Q6 | ← ۲ | ۰/601 |

پس از آن به بررسی مسیرها پرداخته شد.

جدول ۵. بررسی مسیرهای مدل برازش اولیه پژوهش

| مقدار p | نسبت بحرانی | خطای استاندارد | برآورد کوواریانس | ارتباط سازه‌ها |
|---------|-------------|----------------|------------------|-----------------------------|
| *** | 5/518 | ۰/053 | ۰/292 | ↔ دسترسی آسان کاهش استرس |

| مقدار p | نسبت بحرانی | خطای استاندارد | برآورد کوواریانس | ارتباط سازه‌ها | افزایش آگاهی |
|---------|-------------|----------------|------------------|----------------|--------------|
| *** | 4/638 | ۰/047 | ۰/217 | ↔ | کاهش استرس |
| *** | 5/870 | ۰/055 | ۰/321 | ↔ | کاهش استرس |
| *** | 4/986 | ۰/044 | ۰/220 | ↔ | دسترسی آسان |
| *** | 5/557 | ۰/046 | ۰/254 | ↔ | دسترسی آسان |
| *** | 4/933 | ۰/043 | ۰/210 | ↔ | افزایش آگاهی |

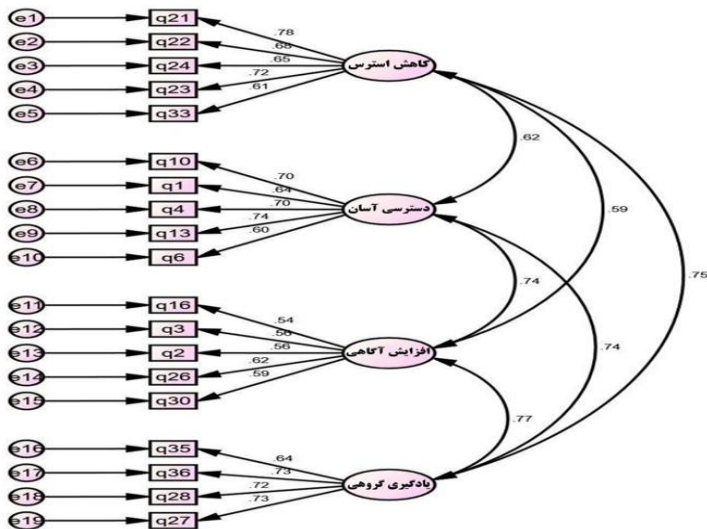

شکل ۱. مدل مفهومی پژوهش

مدل ارائه شده که از تحلیل عاملی صورت گرفته بر روی عوامل با بار عاملی قابل قبول به دست آمده در تحلیل عاملی تأییدی، مدل مناسبی جهت بررسی ارتباط متغیرهای پژوهش است؛ زیرا همان گونه که در جدول (۶) مشخص است مقدار شاخص‌های کفایت مدل همگی بالای ۸۰ درصد بوده که عالی است. در ارتباط با شاخص RMSEA مقادیر هرچه نزدیک تر به صفر باشد نشانگر نیکویی برازش خوب و کم تر از ۰/۰۵ تا ۰/۰۸ نشانگر برازش بسیار خوب مدل است که در این پژوهش ۰/۰۵۴ است که نیکویی برازش مدل اندازه گیری را در اینجا تأیید می کند.

جدول ۶. برازش مدل

| شاخص-ها | (χ^2/df) | (NFI) | (CFI) | (GFI) | (IFI) | (RMIR) | (RMSEA) | (AGFI) | (P-Value) |
|---------|-----------------|-------------|-------------|-------------|-------------|-------------|-------------|-------------|--------------|
| معیار | ≤ 3 | $\geq 0/90$ | $\geq 0/90$ | $\geq 0/90$ | $\geq 0/90$ | $\leq 0/05$ | $\leq 0/08$ | $\geq 0/90$ | $\leq 0/000$ |
| نتایج | 1/575 | 0/845 | 0/936 | 0/896 | 0/937 | 0/046 | 0/054 | 0/864 | 0/000 |

با توجه به این که مهم‌ترین آماره برازش، آماره مجذور خی است؛ این آماره، میزان تفاوت ماتریس مشاهده‌شده و برآورد شده را اندازه‌گیری می‌کند. این آماره به حجم نمونه بسیار حساس است بنابراین مقدار آن بر درجه آزادی تقسیم می‌شود. برای عالی بودن نتیجه، باید مقدار آن کم‌تر از ۳ باشد. همان‌گونه که در جدول (۶) مشاهده می‌شود این مقدار 1/575 است. سایر شاخص‌ها همگی در میزان قابل قبول می‌باشند که مناسب بودن مدل را تأیید می‌کنند.

پاسخ به سؤالات پژوهش

۱- عوامل مؤثر بر رفتار اطلاع‌یابی دانش‌آموزان در رسانه‌های اجتماعی کدام‌اند؟

عوامل مؤثر بر رفتار اطلاع‌یابی دانش‌آموزان در رسانه‌های اجتماعی به شرح زیر است:

- ۱- کاهش و از بین رفتن استرس‌های مؤثر بر یادگیری ۲- در حین جست‌وجو آرامش بیش‌تری نسبت به سایر روش‌های جست‌وجو القاء می‌کند ۳- مطلوب بودن برای گروه‌های مختلف ۴- امکان مطالعه سریع‌تر ۵- منحصر به فرد در جست‌وجو ۶- باعث دسترسی آسان و سریع به محیط آموزشی می‌شود ۷- باعث کاهش سریع زمان و امکان مرور اطلاعات ذخیره‌شده می‌شود. ۸- منبع دسترسی و اشتراک‌گذاری فایل‌های علمی می‌باشد. ۹- باعث بهبود دسترسی آسان به محتوای یادگیری می‌شود. ۱۰- بین دانش‌آموزان، همکلاسی‌ها و معلمان ارتباط ساده برقرار می‌کند. ۱۱- تسریع و بالا بردن سرعت تولید و نشر دانش می‌شود. ۱۲- روند آگاهی به واسطه سهولت در اطلاع‌رسانی و کسب اطلاعات را افزایش می‌دهد. ۱۳- امکان دستیابی به اطلاعات به روز را دارد. ۱۴- قابلیت پیگیری آنلاین مطالب موردنیاز در هر لحظه را دارد. ۱۵- امکان تکرار مطالب وجود دارد. ۱۶- حس نیاز به منع اطلاعاتی را در دانش‌آموز افزایش می‌دهد. ۱۷- حس کنجکاوی در منابع جدید

را هنگام جستجو افزایش می‌دهد ۱۸- نقدپذیری گروهی مطالب را افزایش می‌دهد. ۱۹- امکان حل مسائل به صورت گروهی را دارد.

۲- رسانه اجتماعی چه تأثیری بر رفتار اطلاع‌یابی دانش‌آموزان دارد؟

بررسی‌ها نشان داد که استفاده از رسانه‌های اجتماعی، سبب کاهش و از بین رفتن استرس‌های مؤثر بر یادگیری در دانش‌آموز می‌شود. در حین جست‌وجو، آرامش بیش‌تری نسبت به سایر روش‌های جستجو در دانش‌آموز ایجاد می‌کند. برای گروه‌های مختلف، مطلوب به شمار می‌آید و امکان مطالعه سریع‌تر را به وجود می‌آورد. هم‌چنین در جست‌وجو می‌تواند منحصر به فرد باشد لذا می‌توان گفت استفاده از این رسانه‌ها می‌تواند «کاهش استرس» را برای دانش‌آموز به دنبال داشته باشد. هم‌چنین نتایج پژوهش نشان می‌دهد استفاده از رسانه‌های اجتماعی باعث دسترسی آسان و سریع به محیط آموزشی می‌شود. باعث کاهش سریع زمان و امکان مرور اطلاعات ذخیره‌شده می‌شود. هم‌چنین این رسانه‌ها منبع دسترسی و اشتراک‌گذاری فایل‌های علمی می‌باشد و موجب بهبود دسترسی به محتوای یادگیری می‌شود. هم‌چنین بین دانش‌آموزان، هم‌کلاسی‌ها و معلمان ارتباط ساده برقرار می‌کند. در کل استفاده از این رسانه‌ها موجبات «دسترسی آسان» برای دانش‌آموز را فراهم می‌کند. رسانه‌های اجتماعی می‌تواند موجب تسریع و بالا بردن سرعت تولید و نشر دانش شود. روند آگاهی به واسطه سهولت در اطلاع‌رسانی و کسب اطلاعات را افزایش دهد. هم‌چنین این فضا امکان دستیابی به اطلاعات به‌روز و تکرار مطالب را دارد و باعث حضور و مشارکت در کلاس‌های درس، اتاق‌گفت‌وگو و جلسات از راه دور می‌شود لذا می‌توان عنوان کرد که رسانه‌های اجتماعی می‌توانند در «افزایش آگاهی» دانش‌آموز مؤثر باشند. رسانه‌های اجتماعی حس نیاز به منبع اطلاعاتی و حس کنجکاوی در منابع جدید را هنگام جستجو در دانش‌آموز افزایش می‌دهد. نقدپذیری گروهی مطالب را افزایش داده و امکان حل مسائل به صورت گروهی را دارد لذا در مجموع می‌توان این‌گونه بیان کرد که رسانه‌های اجتماعی امکان «یادگیری گروهی» را در میان دانش‌آموزان افزایش می‌دهد.

بحث و نتیجه‌گیری

رسانه‌های اجتماعی عضو محور هستند و به کاربران خود اجازه پست کردن اطلاعات و پروفایل‌های شخصی‌شان و اجازه برقراری ارتباط با توجه به شیوه‌های نوآورانه یا تبادل

اطلاعات را می‌دهند. این رسانه‌ها از امکانات زیادی برای پرورش اجتماعی شدن و وابستگی فراهم می‌کنند و به نظر می‌رسد که بر سطوح اجتماعی کاربران تأثیر واقعی می‌گذارد. هم‌چنین رسانه‌های اجتماعی ابزارهای اجتماعی یادگیری ارزشمندی هستند؛ زیرا یادگیرندگان را قادر می‌سازد که به ایجاد، انتشار و اشتراک‌گذاری کارهایشان بپردازند. پژوهش حاضر سعی در بررسی نقش این رسانه‌ها در رفتار اطلاع‌یابی دانش‌آموزان دارد. جامعه‌ی آماری این پژوهش را معلمان مقطع متوسطه شهر یزد تشکیل دادند که بر اساس سرشماری آموزش و پرورش در سال ۱۳۹۷ بالغ بر ۲۰۰۰ نفر می‌باشند. با استفاده از فرمول کوکران تعداد ۳۲۳ نفر از آن‌ها به‌عنوان نمونه‌ی آماری با استفاده از روش نمونه‌گیری ساده انتخاب شدند. در ابتدا و برای یافتن عوامل مؤثر بر رفتار اطلاع‌یابی دانش‌آموزان در رسانه‌های اجتماعی از مطالعه‌ی ادبیات موضوع و بررسی سابقه‌ی تحقیق و آشنایی با تجربیات صورت گرفته در ارتباط با «رفتار اطلاع‌یابی» و عوامل مؤثر بر آن و «رسانه‌های اجتماعی» و کاربردها و تأثیرات آن بر جامعه بخصوص بر نوجوانان استفاده شد و عواملی جمع‌آوری شدند. در ادامه برای اعتبارسنجی آن عوامل مذکور، طی پرسش‌نامه‌ی به‌منظور نظرسنجی در اختیار ۱۰ نفر از استادان حوزه‌های رسانه‌های اجتماعی و رفتار اطلاع‌یابی در گروه‌های کانون (۲ جلسه ۵ نفره) قرار گرفت و از نظرات آن‌ها استفاده شده است. در انتها برای تدوین پرسش‌نامه‌ی پژوهش از عوامل تأیید شده استفاده شد. پرسش‌نامه‌ی محقق ساخته دارای طیف لیکرت پنج‌نمایی می‌باشد. برای بررسی پایایی پرسش‌نامه از روش آلفای کرونباخ استفاده گردیده است که مقدار آن ۰,۷۲۴ ارزیابی شد. در ادامه از متد تحلیل مسیر استفاده شد به‌طوری‌که در ابتدا مدل مدنظر را با حضور متغیرهایی از پیش تعیین شده، سنجیده شد و به بررسی سؤالات مطرح شده در طول پژوهش و رد و پذیرش آن‌ها به‌وسیله تحلیل عامل اکتشافی پرداخته شد؛ چنانچه مقدار احتمال معناداری در سطح اطمینان ۹۵ درصد کم‌تر از ۰/۰۵ باشد فرض صفر رد می‌شود. رد شدن فرض صفر، مؤثر بودن مسیر موردبررسی را نشان می‌دهد. مدل مسیری کلی پژوهش که از تحلیل عاملی صورت گرفته بر روی عوامل با بار عاملی قابل قبول به دست آمده است. در تحلیل عاملی تأییدی، مدل مناسبی جهت بررسی ارتباط متغیرهای تحقیق بود و همه مقادیر احتمال معناداری کم‌تر از ۰/۰۵ بود و تمام مسیرهای تعریف شده پذیرش شد؛ این پذیرش نشان‌دهنده‌ی تأثیر مثبت و معنادار رسانه‌های اجتماعی بر تحریک رفتار اطلاع‌یابی دانش‌آموزان است. هم‌چنین چهار عامل کاهش استرس، دسترسی آسان، افزایش آگاهی و یادگیری گروهی

به‌عنوان تأثیرگذارترین عوامل رسانه‌های اجتماعی که بر روی رفتار اطلاع‌یابی تأثیر می‌گذارند شناخته شدند.

در تحقیقات انجام‌شده طی سالیان گذشته، محققین در جوامع مختلف تأثیرات رسانه‌های اجتماعی بر روی آموزش و همچنین رفتار اطلاع‌یابی دانش‌پژوهان را بررسی کردند که بررسی نتایج مطالعات آن‌ها نشان می‌دهد. تحقیقات مشابهی با پژوهش حاضر وجود دارند که از جمله آن‌ها می‌توان به پژوهش باجی و همکاران (Baji et al., 2019) و پژوهش مرادی و همکاران (Moradi et al., 2019) اشاره کرد؛ اما پژوهش‌های مذکور سایر بُعدهای رسانه‌های اجتماعی و رفتار اطلاع‌یابی را مورد تحلیل و بررسی قرار دادند. نویدی (Navidi, 2015) در پژوهشی با عنوان «نقش رسانه‌های اجتماعی پیوسته در رفتار اطلاع‌یابی زندگی روزمره کاربران» به دسترسی تصادفی به اطلاعات موردنظر، اشاره کرده است که می‌تواند مصداقی برای عامل «دسترسی آسان» باشد.

پیشنهادها

بر اساس یافته‌های پژوهش حاضر در راستای استفاده بهینه از رسانه‌های اجتماعی در تحریک رفتار اطلاع‌یابی، پیشنهادهای کاربردی زیر را می‌توان ارائه نمود که این پیشنهادها بر اساس عامل‌ها و شاخص‌های شناسایی‌شده و با توجه به نتایج به‌دست آمده به مسئولین پیشنهاد می‌شود:

با توجه به این امر که رسانه‌های اجتماعی حس کنجکاوی و نیاز به منابع جدیدی را در دانش‌آموز افزایش می‌دهد نوشتن نرم‌افزار پیام‌رسان مخصوص مدارس با ویژگی‌های منحصر به فرد نظیر دسترسی آسان و سریع به منابع اطلاعاتی موردنیاز دانش‌آموز، امکان ویدئو کنفرانس، تبلیغ و اعتمادسازی برای این‌گونه پیام‌رسان‌ها، پیشنهاد می‌شود.

هم‌چنین گنجاندن فرهنگ استفاده از رسانه‌های اجتماعی در کتب درسی مقطع متوسطه دوره اول و دوم به منظور کاهش هدر رفت زمان و افزایش کارایی این رسانه‌ها می‌تواند به‌عنوان راهکاری آسان، کم‌هزینه و پربازده مورد استفاده قرار بگیرد.

هم‌چنین پیشنهاد می‌گردد که سازمان محترم آموزش و پرورش به برگزاری دوره‌ی مشاوره‌ی فرصت‌ها و تهدیدهای رسانه‌های اجتماعی با توجه به استفاده دانش‌آموزان از این رسانه‌ها برای آموزگاران مبادرت کند.

استفاده از دانش و تجارب مدارس مختلف در کشورهای پیشرفته به روشی آگاهانه و تطبیق دادن آن با ویژگی‌های مدارس در ایران و استفاده از نظرات کارشناسی در بهبود روند اجرایی شدن درست هوشمند سازی مدارس، به نحوی که توجه به عوامل شناخته شده در پژوهش مورد توجه قرار گیرد.

توجه جدی بخش دولتی و خصوصی به سرمایه گذاری در هوشمند سازی مدارس با توجه به فرصت‌های سودآوری موجود در زمینه کاهش هزینه‌ها و افزایش آگاهی و سطح دسترسی به اطلاعات که این موضوع می‌تواند برای سرمایه گذاران بخش خصوصی جذاب باشد. به مدیران مدارس آموزگاران نیز پیشنهاد می‌شود:

با در نظر گرفتن این که طبق نتایج پژوهش انجام شده، استفاده از رسانه‌های اجتماعی سبب کاهش استرس دانش آموز می‌گردد لذا پیشنهاد می‌شود که مدیران مدرسه و آموزگاران شرایطی را فراهم کنند که دانش آموز بتواند جستجو و تکالیف درسی خود را انجام دهد.

با توجه به این مسأله که بسیاری از دانش آموزان از رسانه‌های اجتماعی به منظور بهبود و افزایش آگاهی خود استفاده می‌کنند فراهم کردن بستری برای افزایش آگاهی دانش آموزان از طرق مختلف مانند استفاده از کتابخانه الکتریکی در مدرسه، ایجاد ماهنامه‌های آنلاین (که در حال حاضر به صورت سنتی عرضه می‌شود) می‌تواند هم به رشد آگاهی دانش آموز کمک کند و هم او را از خطرات و تهدیدهای رسانه‌های اجتماعی دور نگه دارد.

استفاده از وسایل کمک آموزشی مانند پاورپوینت می‌تواند کلاس درس را برای دانش آموز جذاب تر کند و به سبب تدریس بصری، موجب یادگیری بیش تر وی خواهد شد.

هم چنین به معلمان پیشنهاد می‌گردد انجام تکالیف دانش آموزان را به وسیله‌ی فضای مجازی پیگیری کنند؛ این امر حس «مهم بودن» را در دانش آموز تقویت کرده و موجب رضایت والدین نیز می‌گردد.

References

- Abbasi kasani, H & shams mourkani, G. (2018). Technology growth, learning change. *Journal of Science & technology Parks and Incubators* 14 (54):17-25. (in Presian)
- Adkins, D. & Moulaison Sandy, H. (2020). Information behavior and ICT use of Latina immigrant's to the U.S. Midwest. *Information Processing and Management* 57 (3) : 102-72.
- Alhoori, h, Mohammed S, Richard F, & Edward A. Fox. (2019). Anatomy of Scholarly Information Behavior Patterns in the Wake of Academic Social Media Platforms. *International Journal on Digital Libraries* 20(4): 369-89.
- Aminizadeh, M. Saberinia, A. Kohan, S. Shokoohi, I. Faghihi, A & Aminizadeh, E. (2015). Investigation and Comparison of Two Methods of Virtual and Traditional Training in the Performance Skills of Paramedical Technologies in Pre-Hospital Emergency. *Strides in Development of Medical Education* 12(2):388-398. (in Presian)
- Aminizadeh, S. (2016). The Use of Social Media in Insurance. *News and Education Monthly World Insurance News* 188: 13_24. (in Presian).
- Baji, F. Haghhighizadeh, M & Karimzadeh-Bardei, A. (2019). Investigation of Online Health Information Seeking Behavior among University Students in Ahvaz City, Iran. *Health Information Management* 16(4):197-202. (in Presian)
- BaTahaei, S. & Turkantibar, M. (2015). The Relationship between information behaviors with the components of creativity among students of Islamic Azad University, Golpayegan Branch. *Journal of Educational Management Innovation* 10 (3): 37-49. (in Presian)
- Hadavi, S. & Farhadpoor, M. R. (۲۰۲۰). The Effect of the Information Processing Styles on the Students' Information Seeking Behaviour with the Mediating Role of Information Anxiety and Utility. *Library and Information Sciences* 22 (4): 24-51. (in Presian)
- Hosseini, A & Erfanmanesh, M. (2014). Sources of anxiety during information seeking process. *Journal of Human Information Interaction* 1 (3): 215-224. (in Presian)
- Iranshahi, maryam, & Khalily-Dermamy, M. (2020). Evaluating the effectiveness of using computer software and social networks on the mathematical attitude of high school female students. *Quarterly Journal of Information and Communication Technology in Educational Sciences* 10(2): 137-153. (in Parsian)
- Kaplan, A. M, & Haenlein, M. (2010). Two Hearts in Three-Quarter Time: How to Waltz the Social Media/Viral Marketing Dance. *Business Horizons* 54(3): 253-63.

- Karimian, kobra, Parsamehr, M. & Afshani, S. (2017). Investigate Sociological factors affecting trends of high school adolescent's girl in Shahrekord toward social network. *New Media Studies*, 3 (10), 172–211. (In Presian)
- Koutzampasopoulou, O, Xanthidis, D & Alali, A. S. (2016). Online socializing: How does it affect the information seeking behavior and the educational preferences in Saudi Arabia? *Computers in Human Behavior*, 60, 425-434.
- Kurniasih, N. (2019). The Information Behavior of Indonesian Faculty Members on Social Media. *Journal of Information Science Theory and Practice* 7 (4): 45–55.
- Mirzaei, E. (2020). Over-analysis of information behavior studies and determining the factors affecting it. *Journal of Research on Information Science and Public Libraries*. In the print queue. (in Presian)
- Mokhtarpour, R. & Keshvari, M. (2016). Comparative Study of Methodological Approach to Models and studies of Information Seeking Behavior of Iranian Researchers. *Journal of Human Information Interaction* 2(3) :43-60. (in Presian)
- Moradi, S. Zavarraqi, R. & Hamdipour, A. (2019). Investigating the Interaction category in information seeking process based on Radical Change Theory: The case study of newcomer bachelor degree students of faculty of Education and Psychology of the University of Tabriz in cyberspace. *Journal of Academic Librarianship and Information Research*, 53 (1):1–1. (in Presian)
- Naeimi, E. (2017). Predicting Educational Decline Based on the Extent of Using Virtual Social Networks and Personal Self-Worth. *Journal of counseling research* 16 (62):189-206. (in Parsian)
- Najafi, M. Maghami, H. R. Hosseini, J. & Jafari, N. (2016). Modern Educational Technologies: Correlation with Academic Achievement of Students. *Technology of Instruction and Learning* 2 (5): 81–106. (In Presian)
- Najafloo, P. Yaghobi, J. & Abbasi, E. (2015). Assessing information seeking behavior components of agricultural graduate students in University of Zanjan. *Iranian Journal of Agricultural Economics and Development Research* 46 (3): 541–550. (in Presian)
- Navidi, F. (2015) . The Role Online Sotiol Network Users Everyday- Life Information Seeking. *Journal of Human Information Interaction* 2 (1):50-58. (in Presian)
- Noohi, A. Alipour, A. & Bahauddin Beigi, K. (2015). Comparison of the effect of face-to-face and part-time study skills on study strategies on study strategies and student satisfaction of Kerman University of Medical Sciences. *Strides in Development of Medical Education* 12 (5): 601-608. (in Presian)

- Rouhani Dehkordi, S. & Bagheri Qaleh Salimi, A. (2012). School and its role in Teaching and the training of values. *Journal of cognition* 21 (79):77-95. (in Presian)
- Shabani, Z. Mohseni Tabrizi, A. & karampour, roza. (2018). A Sociological Explanation of the Relationship between Internet Addiction and Social Isolation in of the Youth in the City of Tehran. *Iranian Journal of Sotial Scinces Studies* 15(2), 122–141. (in Parsian)
- Sharifi, s. Nematollahzadeh, s & Labafi, s. (2019). Necessities of Using the Social Media in Medical Crisis Management. *Disaster Prevention and Management Knowledge (DPMK) Quarterly* 8(4): Serial 30: 387-400. (in Presian)