

فصلنامه علمی- پژوهشی مطالعات برنامه‌ریزی سکونتگاه‌های انسانی
دوره ۱۵، شماره ۱ (پیاپی ۵۰)، بهار ۱۳۹۹
شاپای چاپی ۵۹۶۸-۲۵۳۸ شاپای الکترونیکی ۵۹۵۸-۲۵۳۸
<http://jshsp.iaurasht.ac.ir>

مقاله پژوهشی
صص. ۲۲۵-۲۱۱

چالش‌های ساختاری طرح‌ریزی توسعه شهری از نگاه رویکرد راهبردی (اولویت‌ها و تأثیرات آن در کلان شهر اهواز)

هادی علیزاده- دانشجوی دکتری جغرافیا و برنامه‌ریزی شهری، دانشگاه شهید چمران اهواز، اهواز، ایران
سعید امان‌پور* - دانشیار گروه جغرافیا و برنامه‌ریزی شهری، دانشگاه شهید چمران اهواز، اهواز، ایران
مسعود صفایی‌پور- دانشیار گروه جغرافیا و برنامه‌ریزی شهری، دانشگاه شهید چمران اهواز، اهواز، ایران
سعید ملکی- دانشیار گروه جغرافیا و برنامه‌ریزی شهری، دانشگاه شهید چمران اهواز، اهواز، ایران

تاریخ پذیرش: ۱۳۹۷/۰۵/۰۲

تاریخ دریافت: ۱۳۹۷/۰۱/۳۱

چکیده

با توجه به آشکار شدن چالش‌ها و ناکارآمدی طرح‌های توسعه شهری در رویکرد برنامه‌ریزی متمرکز، نظریه‌های متعددی در راستای بهبود و اصلاح جنبه‌های مختلف نظری و عملی آن از جمله ساختار آن‌ها در فرایند برنامه‌ریزی و مدیریت توسعه شهری ظهور یافته است. رویکرد برنامه‌ریزی راهبردی مهم‌ترین نظریه در این زمینه می‌باشد. از مهم‌ترین مزایای رویکرد برنامه‌ریزی راهبردی ارتقای فرایند ساختاری طرح‌های توسعه شهری از ۳ مرحله (شناخت، تجزیه و تحلیل و اجرا) به هشت مرحله می‌باشد که به صورت گام به گام و فرایندی با هم در ارتباط می‌باشند. اجرا و کاربست مناسب این مراحل ساختاری نیازمند شناخت نارسایی‌ها و چالش‌های موجود در جهت برنامه‌ریزی بهتر برای مواجهه با آن‌هاست. در این پژوهش، با هدف شناسایی کاربردی- توسعه‌ای و با روش شناسی توصیفی-تحلیلی تلاش شده است تا به تحلیل چالش‌ها و نارسایی‌های موجود در ساختار طرح‌ریزی توسعه شهری از نگاه رویکرد برنامه‌ریزی راهبردی در کلان شهر اهواز پرداخته شود. بنابراین دو سؤال اصلی پژوهش به صورت ارزیابی چگونگی اولویت چالش‌های مراحل ساختاری طرح‌ریزی راهبردی در کلان شهر اهواز و چگونگی تأثیر این مراحل بر تحقق پذیری رویکرد راهبردی در طرح‌ریزی توسعه شهری در کلان شهر اهواز می‌باشد. جامعه نمونه پژوهش ۶۰ نفر از کارشناسان و متخصصان مرتبط با موضوع پژوهش می‌باشد. برای جمع‌آوری داده‌ها به روش دلفی هدف‌مند و پیمایشی به صورت ابزار پرسش‌نامه اقدام شده است. نتایج به دست آمده نشان می‌دهد که اولاً بر اساس نتایج مدل فازی مرحله ساختاری تهیه طرح‌ها با توجه به چالش‌های شناسایی شده دارای بیشترین اولویت برای بهبود شرایط در بین مراحل ساختاری هشت‌گانه رویکرد راهبردی در کلان شهر اهواز می‌باشد و ثانیاً با توجه به نتایج مدل معادلات ساختاری AMOS مرحله سیاست‌گذاری دارای تأثیر معناداری در راستای تحقق رویکرد برنامه‌ریزی راهبردی در فرایند طرح‌ریزی توسعه شهری در کلان شهر اهواز می‌باشند.

واژه‌های کلیدی: طرح‌ریزی توسعه شهری، رویکرد راهبردی، مراحل ساختاری، کلان شهر اهواز

نحوه استناد به مقاله:

علیزاده، هادی، امان‌پور، سعید، صفایی‌پور، مسعود و ملکی، سعید. (۱۳۹۹). چالش‌های ساختاری طرح‌ریزی توسعه شهری از نگاه رویکرد راهبردی (اولویت‌ها و تأثیرات آن در کلان شهر اهواز). *مطالعات برنامه‌ریزی سکونتگاه‌های انسانی*، ۱۵(۱)، ۲۱۱-۲۲۵.

<http://jshsp.iaurasht.ac.ir/article/672697.html>

مقدمه

مروری بر ریشه‌های شکل‌گیری برنامه‌ریزی و متعاقباً طرح‌ریزی برای شهرها و توجه به بنیادهای نظری و فکری شکل دهنده آن‌ها، به طور مشخص اوایل قرن بیستم را برای ما نشان می‌دهد (Fainstein, 2000: 452). زمانی که برنامه‌ریزی و طرح‌ریزی توسعه شهری بنیادهای فکری و عملی خود را از اصول خردگرایی مدرنیستی و به طور مشخص منشور آتن و رهیافت ارگانیکی مطرح شده توسط پاتریک گدس و شاگردش لوییس مامفورد می‌گیرد. حوزه‌های فکری که مبانی فکری و عملی برنامه‌ریزی و طرح‌ریزی توسعه شهری را به شکل متمرکز و در قالب طرح‌های جامع و تفصیلی با تسلط رویکرد عقلانی و دولتی مطرح ساخته و نشان می‌دهند (Pirzadeh, 2006: 14).

گذر زمان در فرایند برنامه‌ریزی و طرح‌ریزی شهری نشان از ناکارآمدی و همچنین بروز انتقاداتی وسیع از چهارچوب نظری و روش‌شناسی رویکرد متمرکز و تلاش برای تغییر پارادایم دارد. در این راستا مرور ادبیات نظری و کارکردهای حاصل شده نشان می‌دهد که طرح‌ریزی توسعه شهری در این رهیافت خصوصاً چون اتکا به خردگرایی علمی؛ تمامیت‌خواهی؛ گرایش به تفکرات هندسی و کالبدی (Kerzner, 2001: 15)؛ منطقه‌بندی ضابطه‌ای - کالبدی؛ تعیین استانداردهای قطعی (به صورت سرانه) برای کاربری اراضی شهری (Behzadfar, 2008: 32)؛ نقش بی‌سابقه دولت در سازماندهی، طراحی و تدوین طرح‌ها؛ داشتن ساختار کارکردی ناقص به صورت "تهیه، تحلیل و اجرا" آن هم به شیوه از بالا به پایین (Sharifzadegan & Nedaei tusi, 2012: 16)؛ ارائه برنامه‌ریزی و چشم‌انداز طولانی مدت برای ساماندهی کالبدی و اقتصادی شهرها در طرح‌های توسعه (Abdi daneshpour, 2008: 28) و تمرکز بر ساخت و سازها بر اساس معیارهای از پیش تعیین شده به عنوان پایه اساسی طرح‌ها در خود نشان می‌دهد (Mehdizadeh, 2004: 78). ویژگی‌هایی که از اواخر دهه ۵۰ قرن بیستم در فرایند طرح‌ریزی توسعه شهری خود را به صورت ناکارآمدی کالبدی در درجه اول و نقصان در برخورداری از شاخصه‌های کیفی اجتماعی، اقتصادی و زیست محیطی نشان می‌دهد (Haines, 2000: 50). چرا که این ویژگی‌های صرفاً کمی و فنی قادر به پاسخ به پویایی مسائل و چالش‌های شهری نبودند و متعاقباً لزوم داشتن رویکردهای انعطاف‌مند، پویا و مشارکتی در مواجهه با این چالش‌ها، اذهان برنامه‌ریزان و سیاست‌گذاران را در شهرها به خود مشغول ساخته بود (Gunder & Hillier, 2007: 58).

هر چند در اوایل دهه ۶۰ قرن بیستم رویکرد برنامه‌ریزی سیستمی در انگلستان بر مبنای جدا کردن فرایند تصمیم‌سازی از تصمیم‌گیری و مشخص کردن وظایف هر کدام از آن‌ها در حوزه فکری و نظری و استفاده از مدل‌سازی در حوزه عملی برای تشخیص و ارائه راه حل برای چالش‌های شهری به کار گرفته شد ولی در کمتر از یک دهه مشخص گردید که نمی‌توان با مدل‌سازی و شبیه‌سازی یک سری واقعیات به پویایی شهرها و چالش‌ها و مسائل روز افزون آن‌ها پاسخ داد (Mehdizadeh, 2006: 63). در این بین زمره‌های موفقیت شرکت‌های تجاری در آمریکا در کاربری رهیافتی به نام برنامه‌ریزی راهبردی با تکیه بر شیوه‌های مشارکتی و گام به گام، برنامه‌ریزان و سیاست‌گذاران توسعه شهری را بر آن می‌دارد تا از این رویکرد به صورت گسترده در فرایند برنامه‌ریزی و طرح‌ریزی توسعه شهری استفاده نمایند. آن چه در رهیافت جدید مطرح شده بود داشتن نگرش راهبردی در مقیاس کلان و اقدام و طرح‌ریزی در مقیاس خرد با راهکارهای فرایندی، گام به گام و مشارکتی بود (Sandstrom et al, 2006: 45). رهیافت جدید تحت عنوان برنامه‌ریزی و طرح‌ریزی راهبردی نشان می‌داد که در این عرصه نسبت‌گرایی در شناخت و عمل؛ پذیرش تنوع در اهداف و روش‌ها (Mehdizadeh, 2006: 73)؛ مدیریت افقی و میان‌بخشی؛ محوریت نهادهای محلی در طرح‌ریزی و اقدامات توسعه‌ای (Sharifzadegan & Nedaei tusi, 2012: 16)؛ رجوع به گفت‌وگو و خرد جمعی در کنار مشارکت و رقابت در حل مسائل بایستی در متن سیاست‌گذاری برای طرح‌های توسعه شهری قرار گیرد. نکته قابل توجه در این رهیافت نگاه آن به مسائل کلان شهری و شهرنشینی برای تدوین اهداف و سیاست‌گذاری‌ها و ارتقای ساختار کارکردی طرح‌ریزی توسعه شهری از سه مرحله به هشت مرحله چرخه‌ای و فرایندی می‌باشد (Pirzade, 2008: 6).

بنابراین با توجه به این خصایص می‌توان متوجه شد که در حوزه عملکردی مهم‌ترین چالش در فرایند طرح‌ریزی توسعه شهری در رویکرد متمرکز (جامع - تفصیلی) مربوط به ساختار کارکردی این طرح‌ها می‌باشد که در سه مرحله (شناخت، تجزیه و تحلیل و اجرا) تحقق می‌یابد (به طور مشخص آن چه که در طرح‌ریزی توسعه شهری کشور ما صورت می‌گیرد). این فرایند به صورت انعطاف‌ناپذیر، از بالا به پایین و متکی بر پیش‌بینی‌های چندین ساله هست. ساختار کارکردی‌ای که هیچ‌گونه سیاست‌گذاری هدایت‌گرایانه، مبتنی بر واقعیات و به صورت فرایندی و گام به گام در آن دیده نمی‌شود. از طرف دیگر امکان بازنگری در حین

اجرا و نظارت صحیح نیز بر آن‌ها عملاً وجود ندارد. فرایندی که انتقادات مختلفی را از اواخر دهه ۶۰ در قالب مطالعات صورت گرفته مانند مرکز مطالعات برنامه‌ریزی شهری، ۱۳۶۹؛ غمامی، ۱۳۷۱؛ سعید نیا، ۱۳۷۴؛ اطهاری، ۱۳۷۵؛ مهندسین مشاور شامند، ۱۳۷۸-۱۳۷۹؛ احمدیان، ۱۳۸۲؛ مهدیزاده، ۱۳۸۲؛ نقی‌زاده، ۱۳۸۳؛ عباس‌زادگان و رضوی، ۱۳۸۵؛ رهنمایی و همکاران، ۱۳۸۶؛ حسین‌زاده دلیر و همکاران، ۱۳۸۷؛ پیرزاده، ۱۳۸۷؛ علی اکبری و همکاران، ۱۳۹۲؛ زنگی آبادی و همکاران، ۱۳۹۳؛ شریف‌زادگان و ندایی طوسی، ۱۳۹۳؛ حسینی سیاه‌گلی، ۱۳۹۳ و فیروزی و همکاران، ۱۳۹۵ تا به امروز متوجه این ساختار ناکارآمد کرده است. در مقابل این چالش، آن چنان که گفته شد رویکرد راهبردی، ساختار کارکردی طرح‌ریزی توسعه شهری را به هشت مرحله ارتقا داده است که علاوه بر ویژگی‌های مشارکتی، فرایندی و گام به گام بودن آن، می‌تواند متناسب با عملکرد مدیریت توسعه شهری یعنی سازمان‌ها، مؤسسات و افراد درگیر در این فرایند تعریف و تبیین گردد. ساختاری که در آن بدنه‌ی تصمیم‌ساز برنامه‌ریزی با بدنه تصمیم‌گیر اجرایی دارای وظایف مجزا و در عین حال هم سو با هم دیگر می‌باشند. ساختار یاد شده در رویکرد راهبردی به طور مشخص در هشت مرحله "سیاست‌گذاری و تعیین اهداف و گزاره‌ها - هدایت و راهنمایی - تهیه طرح‌ها - نظارت بر نوع تهیه طرح‌ها - بررسی و تصویب - اجرای طرح‌ها - نظارت بر اجرا و در نهایت بازنگری و اصلاح" انجام می‌گیرد (Mehdizadeh, 2004: 201; Pirzadeh, 2008: 67) که می‌تواند با به کارگیری صحیح آن بسیار راهگشا باشد (شکل ۱)

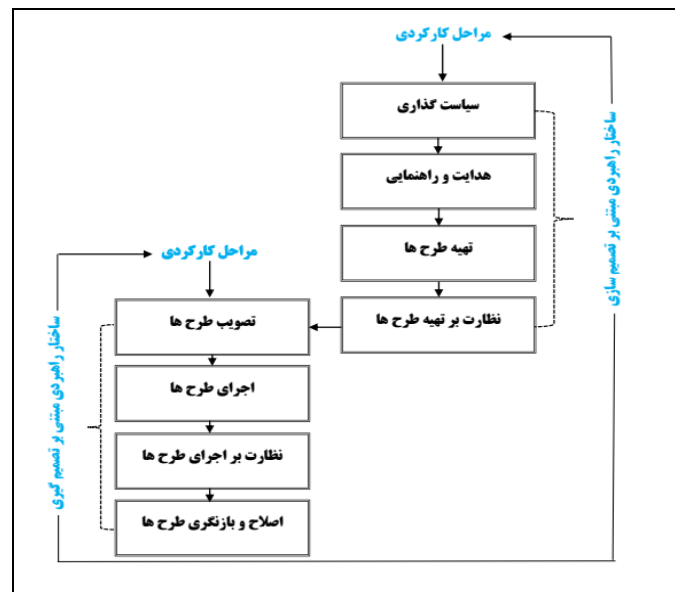

شکل ۱. ساختار طرح‌ریزی توسعه شهری در رویکرد برنامه‌ریزی راهبردی
(Source: Alizadeh, 2018: 129)

با توجه به شکل پویا و فرایندی ساختار عملکردی طرح‌ریزی توسعه شهری در رویکرد راهبردی آن لزوم برخورداری از الزامات محتوایی و رویه‌ای در ساختار مدیریت توسعه شهری کشور می‌باشد. در مقیاس کلان محدودیت‌های موجود برای کاربست رویکرد برنامه‌ریزی راهبردی را می‌توان در ناپایداری در زیرساخت‌های اجتماعی-اقتصادی شهرسازی، ناهماهنگی در نظام مدیریت توسعه و عمران، مشکلات و چالش‌های مربوط به کاربری اراضی، ضعف بنیادهای مدیریت شهری و برنامه‌ریزی محلی و همچنین ضعف در فرایندهای مشارکتی در توسعه و عمران شهری قلمداد کرد (Mehdizadeh, 2003: 49-50). با توجه به شفاف نبودن مرزهای بین عرصه‌های راهبردی تصمیم‌سازی به عنوان میدان عمل برنامه‌ریزی و تصمیم‌گیری به عنوان میدان عمل مدیریت و اجرای سیاست‌های توسعه شکاف و محدودیت‌های عمده‌ای در توان سیاست‌گذاری و اجرای طرح‌های توسعه شهری توسط مدیریت شهری به عنوان سطح محلی در فرایند طرح‌ریزی توسعه شهری در رویکرد راهبردی آن وجود خواهد داشت.

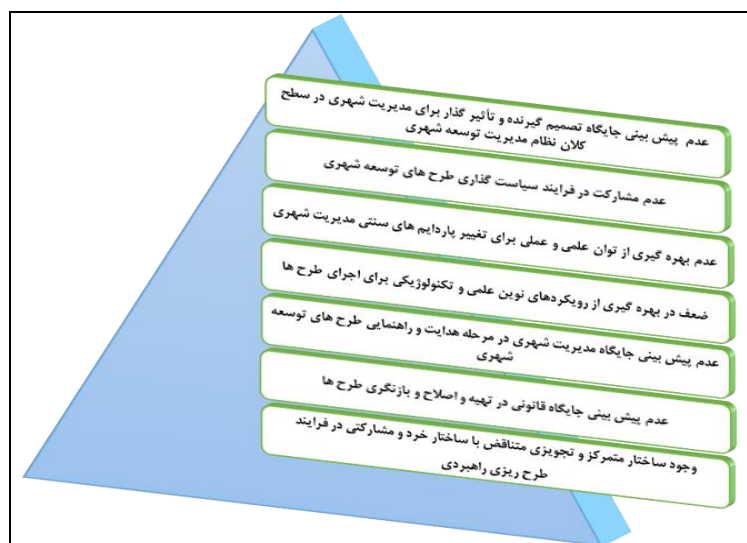

شکل ۲. چالش‌های مدیریت شهری در فرایند کاربست رویکرد برنامه‌ریزی راهبردی
(Source: Pourjafar et al, 2016: 5-6)

با توجه به شکل (۲)، ساختار مدیریت شهری در کشور ما در راستای کاربست برنامه‌ریزی راهبردی و با توجه به فرایند تجویزی و متمرکز آن، در بعد ساختاری نیازمند گذار از مدیریت شهری به سمت حکمروایی شهری و در بعد رفتاری آن نیازمند گذار از مدیریت به سمت رهبری می‌باشد (Firoozi & Alizadeh, 2017: 284).

علاوه بر مباحث یاد شده یکی از مهم‌ترین چالش‌های کاربست رویکرد برنامه‌ریزی راهبردی در عرصه طرح‌ریزی توسعه شهری در کشور وجود موانع پیش روی این تغییر می‌باشد. منظور از تغییر، گذار از رویکرد برنامه‌ریزی متمرکز به سمت برنامه‌ریزی راهبردی می‌باشد. مهم‌ترین موانع پذیرش تغییر در عرصه پارادایم برنامه‌ریزی برای کاربست آن در فرایند طرح‌ریزی توسعه شهری در کشور را موانع نگرشی-دانشی، موانع فرهنگی، موانع ارتباطی، موانع هنجاری-رفتاری و موانع رسمی-نهادی ذکر کرده‌اند (Hosseini Siahgholi, 2014:189). در این فرایند موانع نگرشی-دانشی به تمامی چالش‌های مربوط به آشنایی و لزوم کاربست پارادایم‌های نوین دانشی و کاربست رویکردهای نوین در فرایند سیاست‌گذاری طرح‌های توسعه شهری اشاره دارد. منظور از موانع فرهنگی اشاره به باورهای سنتی و ترس از تغییر در ساختار و کارکرد نهادهای مدیریتی در فرایند توسعه شهری می‌باشد. در این راستا موانع هنجاری-رفتاری اشاره به وجهه‌های رفتاری و آمرانه قدرت و مدیریت و روحیه تجویزی و دستوری در فرایند طرح‌ریزی توسعه شهری و چالش‌های مربوط به الگوهای رفتاری عاملان قدرت در ساختار مدیریت توسعه شهری دارد. این فرایند خود باعث پیدایش موانع ارتباطی شده که به خشک بودن، غیر منعطف بودن و متمرکز بودن ساختار مدیریت توسعه شهری انجامیده و آن را از توزیع قدرت و مشارکت در تصمیم‌سازی و تصمیم‌گیری به عنوان اصل لازم در رویکرد راهبردی دور می‌سازد. در نهایت موانع رسمی-نهادی به چالش‌های قانونی در تأیید و تأکید بر جایگاه‌های بهینه و تأثیر گذار نهادی مانند تعریف نهادهایی برای نظارت بر اجرای طرح‌ها و یا اصلاح و بازنگری طرح‌ها که علناً در فرایند توسعه شهری در کشور ما جایگاه شفافیت ندارد یا تعریف و تحکیم قانونی جایگاه مدیریت شهری برای دخالت و مشارکت در تهیه و سیاست‌گذاری برای طرح‌های توسعه شهری می‌باشد که نیازمند توجهات بیشتر در این زمینه می‌باشد. این فرایند همچنین می‌تواند موجبات تسهیل در تغییر پارادایم‌های ناکارآمد و تعریف نهادهای علمی برای نظارت در این زمینه را نیز منجر گردد (Hosseini Siahgholi, 2014:189; Alizadeh, 2018:177).

با توجه به وضعیت جاری بر بستر مورد مطالعه پژوهش متناسب با چالش‌های موجود در فرایند طرح‌ریزی توسعه شهری در کشور، ساختار کارکردی طرح‌ریزی توسعه شهری در کلان شهر اهواز به تبعیت از اوضاع یاد شده، دچار فرایندی متمرکز و چرخه ناکارایی "ساخت-تجزیه و تحلیل و اجراست". فرایندی که در آن تفاوت تصمیم‌سازی به عنوان میدان عمل برنامه‌ریزی با تصمیم‌گیری به عنوان میدان عمل مدیریتی از هم مشخص و شفاف نبوده و یا در دست حلقه بسته‌ای است که جدا از متن و مفهوم شهر به تدوین و تهیه ساختارهای اصلی طرح‌ریزی توسعه شهری در این شهر می‌پردازند. به تناسب آن چه که باید در سیاست‌گذاری‌ها، هدایت و راهنمایی، تهیه و نظارت طرح‌ها و در شکل درست آن اتفاق افتد باید به عدم پیش‌بینی‌های درست در

مورد توسعه آتی شهر و عدم نظارت درست بر توسعه کاربری اراضی و تغییر و تبدیل کاربری‌ها (در منطقه ۸ و ۵ شهرداری) در این کلان‌شهر اشاره کرد. عدم تحقق پیش‌بینی‌های از قبل تعیین شده برای اختصاص سرانه‌ها و کاربری‌های مدنظر در عمده مناطق شهرداری به جهت نبود مرحله‌ای به نام نظارت بر اجرا و بازنگری و اصلاح محاسبات نادرست رخ داده در مناطق مرکزی و غربی شهر، عدم تشریح و اختصاص طرح‌های تفصیلی منظم، برنامه‌ریزی شده و با قابلیت اجرایی برای حوزه‌های مطالعاتی مانند فضای سبز، اسکان غیر رسمی و بافت فرسوده شهری در مناطق ۱، ۴ و ۶ شهرداری که عدم تعریف درست و کلی‌گرایی در سیاست‌گذاری‌ها و تهیه طرح‌ها را می‌رساند. در برگیری اراضی عمده شهر از سوی دو کاربری صنعتی و نظامی درهم‌جواری با کاربری‌های مسکونی (منطقه ۳، ۸، ۶ و ۲) و اراضی بایر عمده در داخل شهر که باعث پراکندگی رشد شهری شده است، عدم تجهیز مدیریت شهری به فناوری‌های بهتر و اطلاعات طبقه‌بندی شده دقیق و مناسب جهت اجرای بهتر و نظارت بر اجرای کارآمد طرح‌ها؛ نیمه‌کاره ماندن توسعه و ساخت زیرساخت‌ها (آب و فاضلاب و...) و پروژه‌های ساماندهی اطراف رودخانه کارون و منطقه ۱ شهرداری اهواز؛ عدم توفیق و تکمیل نهایی طرح‌ها و کاربری‌های پیش‌بینی شده طرح‌های اصلی به علت کم‌کاری‌ها و مسائل قومیتی و مقاومت‌های طایفه‌ای در مناطق ۱ و همچنین ۵ شهرداری (که در حال حاضر از شهر جدا و تحت عنوان شهرستان کارون مطرح گردیده است)، عدم نظارت بر فرایند تهیه و اجرای طرح‌ها و استفاده از برنامه‌ریزان و طراحان عمدتاً ناآشنا و غیربومی برای ارزیابی و طرح‌ریزی نهایی توسعه شهری از جمله آسیب‌ها، چالش‌ها و مشکلات عدیده‌ای است که چه به صورت عوامل درونی و چه به صورت نیروهای تأثیرگذار بیرونی طرح‌ریزی توسعه شهری را با ساختار کارکردی متمرکز خود در کلان‌شهر اهواز دچار چالش‌های متعددی کرده است.

متعاقب این آسیب‌ها و چالش‌های یاد شده، سهم پژوهش حاضر در شناسایی و تشریح آسیب‌های موجود در فرایند طرح‌ریزی توسعه شهری اهواز با توجه به موضوع پژوهش پاسخ به دو پرسش می‌باشد که اولاً: برای برنامه‌ریزی بهتر و چشم‌انداز سازی برای حرکت به سمت برنامه‌ریزی راهبردی در طرح‌ریزی توسعه شهری در کلان‌شهر اهواز، اولویت اصلی برای بسترسازی این رویکرد در فرایند طرح‌ریزی شهری اهواز بر اساس شناخت چالش‌ها و آسیب‌های آن در ساختار کارکردی این طرح‌ها از کدام مرحله بایستی شروع گردد و دوماً این که: آیا می‌توان آسیب‌های مراحل ۸ گانه ساختار کارکردی طرح‌های توسعه شهری در شهر اهواز را که بر مبنای رویکرد راهبردی تدوین شده‌اند در فرایند دستیابی به رویکرد راهبردی برای این طرح‌ها در شهر اهواز مؤثر دانست و میزان تأثیرگذاری مراحل در صورت جزیی آن برای شناخت بهتر از شرایط موجود چگونه است. با توجه به سؤال‌های مطرح شده برای پژوهش حاضر دو هدف عمده پژوهش را می‌توان در اولویت سنجی آسیب‌های مراحل ساختاری طرح‌های توسعه شهری در شهر اهواز در قالب رویکرد راهبردی جهت برنامه‌ریزی بهتر در این زمینه و همچنین شناخت میزان تأثیر این آسیب‌ها در فرایند بسترسازی رویکرد راهبردی در طرح‌ریزی توسعه شهری در شهر اهواز متصور شد.

روش پژوهش

پژوهش حاضر به لحاظ هدف کاربردی - توسعه‌ای و از نظر توصیفی - تحلیلی می‌باشد. گردآوری داده‌ها در دو بخش توصیفی به روش اسنادی و بخش تحلیلی به روش دلفی هدفمند و شیوه پیمایشی با ابزار پرسش‌نامه صورت گرفته است. بدین ترتیب که ابتدا برای گردآوری شاخصه‌های موضوعی مربوط به چالش‌ها و آسیب‌های مراحل هشت گانه ساختاری طرح‌ریزی توسعه شهری از نظرات ۱۵ نفر^۱ از کارشناسان و متخصصان مرتبط با موضوع پژوهش در دو مرحله تعیین اولیه شاخصه‌های مربوط به چالش‌ها در مراحل ساختاری هشت گانه و سپس حذف، تأیید و تدوین نهایی شاخصه‌ها بر اساس این نظرات استفاده شد (جدول ۱). در مرحله بعد به روش پیمایشی و با ابزار پرسش‌نامه از نظرات ۶۰ نفر^۲ از کارشناسان و متخصصان استفاده شد که به ارزش‌گذاری مراحل ساختاری و شاخصه‌های موضوعی تدوین شده پرداختند. برای تحلیل داده‌های پژوهش از مدل‌های حداقل مجزورات لگاریتمی فازی (FLLS) و همچنین مدل سازی معادلات ساختاری AMOS گرافیک استفاده شده است.

۱. کارشناسان پژوهش در این مرحله ۱۵ نفر از اساتید دانشگاه در زمینه رشته‌های جغرافیا و برنامه‌ریزی شهری و مهندسی شهرسازی (برنامه‌ریزی شهری و منطقه‌ای و مدیریت شهری) بودند.

۲. کارشناسان پژوهش در این مرحله ۶۰ نفر از اساتید دانشگاه، کارشناسان شهرداری‌های ۸ گانه کلان‌شهر اهواز و کارشناسان سازمان مسکن و شهرسازی کلان‌شهر اهواز می‌باشند.

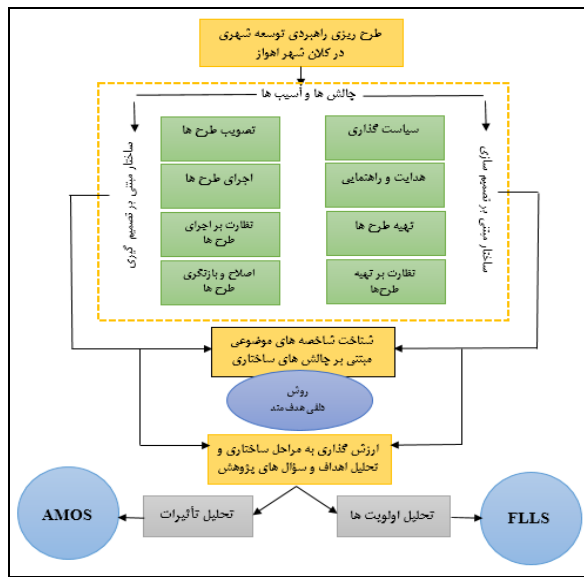

شکل ۳. مدل مفهومی فرایند اجرای پژوهش

جدول ۱. چالش‌های تبیین کننده مراحل ساختاری طرح ریزی توسعه شهری از نگاه رویکرد راهبردی

ساختار راهبردی مبتنی بر تصمیم سازی		
چالش‌ها	سیاست گذاری	چالش‌ها
هدایت و راهنمایی	عدم شناخت صحیح از مبانی و بنیادهای نظری و دانشی برنامه‌ریزی چالش‌های ناشی از نحوه ارجاع و طرح مسأله برنامه‌ریزی جهت هم فکری و مشارکت چالش‌های ناشی از نحوه شکل گیری، تهیه و تدوین سیاست‌ها و اهداف راهبردی توسعه مشکلات ناشی از فقدان تخصص و دانش و تحلیل در شناخت خط مشی‌های برنامه‌ریزی چالش‌های ناشی از مشروعیت بخشی و قانونی نمودن سیاست‌های برنامه‌ریزی	چالش‌ها عدم شناخت روابط مربوط به روش‌های (الگوی) موجود در تهیه طرح‌های توسعه شهری مسائل و چالش‌های مربوط به در نظر نگرفتن مقوله طراحی شهری در کنار برنامه‌ریزی شهری چالش‌های مربوط به تخصص و عدم انعطاف و مشارکت پذیری نهادهای تهیه کننده طرح‌ها چالش‌های ناشی از عدم اصلاح‌فنون‌وروش‌های مطالعاتی در فرایند تهیه طرح‌های توسعه شهری چالش‌های مربوط به عدم نگاه کیفی (اجتماعی- فرهنگی، اقتصادی و کالبدی به صورت توأم) در بحث کاربری زمین در فرایند تهیه طرح‌ها
نظارت بر تهیه طرح‌ها	تهیه طرح‌ها	چالش‌ها
عدم ایجاد روابط متقابل میان مراحل برنامه‌ریزی (تهیه طرح) و مدیریت اجرایی در سطوح مختلف تصمیم گیری عدم ایجاد راهکارهای و شیوه‌هایی برای جلب مشارکت مردم و نهادهای محلی در حین تهیه طرح عدم ایجاد هماهنگی لازم در زمینه تبادل اطلاعات و برنامه و کسب نظر از اعضای شورای برنامه‌ریزی و توسعه استان‌ها در روند تهیه طرح‌ها عدم وجود مقوله سازماندهی نظارت بر تهیه طرح‌ها که به معنای مشخص نمودن ترتیبات نهادی و ساختاری جهت هماهنگی در نظارت بر تهیه طرح‌ها می‌باشد.	بررسی و تصویب طرح‌ها	چالش‌ها
مراحل اجرای طرح‌ها	تمرکز تصویب تا شورای عالی معماری و شهرسازی و عدم تقویت اختیارات دستگاه‌های محلی در زمینه تصویب طرح‌ها نبود آیین نامه و راهنما در خصوص اسناد و مدارک طرح‌های توسعه و عدم تفکیک اسناد مطالعاتی و پشتیبانی از اسناد رسمی طرح‌ها طولانی بودن زمان بررسی و تصویب طرح‌های توسعه شهری عدم مشارکت جدی شهروندان و نهادهای محلی در فرایند بررسی و تصویب طرح‌ها عدم اقدام در جهت اصلاح رویه‌ها و اصلاح سازمان‌های تصویب کننده طرح‌های توسعه شهری	نظارت بر اجرای طرح‌ها
اصلاح و بازنگری طرح‌ها	عدم وجود آیین نامه و دستورالعمل در خصوص چگونگی نظارت بر اجرای برنامه طرح‌ها عدم ایجاد تشکیلات اداری خاص در سازمان‌های مجری به منظور نظارت بر اجرای طرح‌ها عدم پیش بینی جایگاه نهادهای نظارتی غیر دولتی و مردمی بر اجرای طرح‌ها کاستی‌های ناشی از توان علمی و تخصصی گروه‌های نظارت کننده بر اجرای طرح‌ها عدم اتخاذ فرایندهای نوین دانشی و فنی برای نظارت بر چگونگی اجرای طرح‌ها	اصلاح و بازنگری طرح‌ها
اصلاح و بازنگری طرح‌ها	عدم پیوستگی سلسله مراتبی در نظام تصمیم گیری و اجرا ناهماهنگی و مشخص نبودن نحوه تقسیم کار و وظایف توسعه و عمران میان دستگاه‌ها و بخش‌های اجرایی ضعف نهادهای برنامه‌ریزی و مدیریت محلی در توسعه و عمران شهری ضعف مشارکت و مسوولیت نهادهای حرفه‌ای در مدیریت و توسعه عمران محلی عدم شناخت و ارزیابی درست مدیریت محلی از ویژگی‌های اجرایی و عملیاتی طرح‌ها به جهت عدم دخالت در فرایند تهیه و تصویب طرح‌ها	اصلاح و بازنگری طرح‌ها
اصلاح و بازنگری طرح‌ها	عدم پویایی در محتوای طرح‌های توسعه شهری به لحاظ هدایت بازنگری و اصلاح برنامه طرح‌ها نامشخص بودن وضعیت حقوقی مشاوران تهیه کننده طرح‌ها (عضو کمیسیون ماده ۵) به لحاظ مسوولیت در زمینه بازنگری و اصلاح طرح‌ها نواقص و نارسایی در تجهیز نهادهای مسئول به نرم افزارهای اطلاعاتی، آماری و مکانی پیشرفته (مانند GIS) برای ثبت تغییرات و گزارش منظم به منظور اعمال اصلاحات احتمالی در فرایند طرح‌ها نبود الزامات قانونی و ساختاری برای اصطلاح و رسیدگی به نواقص و نارسایی‌های پیش آمده در فرایند تهیه و اجرای طرح‌ها بر اساس واقعیات موجود	اصلاح و بازنگری طرح‌ها

ساختار عملکرد مدل‌های پژوهش

الف) مدل حداقل مجذورات لگاریتمی فازی (FLLS)

مدل حداقل مجذورات لگاریتمی فازی، یکی از روش‌های در وزن دهی به شیوه منطق فازی است که توسط وانگ، الهاج و هوآ^۱ ارائه گردیده است. این مدل از اشکال پیشرفته تحلیل سلسله مراتبی در شکل فازی آن است که مرحله اول آن تشکیل درخت سلسله مراتبی برای شناخت اهداف و گزینه‌ها برای وزن دهی می‌باشد. مرحله دوم تشکیل ماتریس مقایسه زوجی می‌باشد. در این مرحله نظرات کارشناسان یا تیم تصمیم‌گیری با استفاده از اعداد فازی مثلثی تعیین و در داخل ماتریس مقایسه زوجی قرار می‌گیرند. مرحله سوم در این مدل صورت بندی وزن‌ها بر اساس یک مدل برنامه‌ریزی خطی خواهد بود که به صورت زیر تعریف می‌شود:

$$\begin{aligned} \min J &= \sum_{i=1}^n \sum_{j=1}^n \sum_{k=1}^{\delta_{ij}} ((\ln w_i^L - \ln w_j^U - \ln \alpha_{ijk}^L)^2 + (\ln w_i^M - \ln w_j^M - \ln \alpha_{ijk}^M)^2 + (\ln w_i^U - \ln w_j^L \\ &\quad - \ln \alpha_{ijk}^U)^2) \\ \text{S. t} \quad &w_i^L + \sum_{j=1, j \neq i}^n w_j^U \geq 1 \\ &w_i^U + \sum_{j=1, j=i}^n w_j^L \leq 1 \\ &\sum_{i=1}^n w_i^M = 1 \\ &\sum_{i=1}^n (w_i^L + w_i^U) = 2 \\ &w_i^U \geq w_i^M \geq w_i^L > 0 \end{aligned}$$

در روابط فوق $\bar{W} = (W_1, \dots, W_n)^T = ((W_1^L, W_1^M, W_1^U), \dots, (W_n^L, W_n^M, W_n^U))^T$ بردار وزن گزینه‌هاست و α_{ijk}^L ، α_{ijk}^M و α_{ijk}^U به ترتیب حدود پایین، وسط و بالای قضاوت‌های مثلثی فازی هستند. در این مدل تابع هدف غیرخطی و محدودیت‌ها خطی هستند. در مرحله چهارم به فازی سازی وزن‌های به دست آمده حاصل از قضاوت کارشناسان پرداخته شده و مرحله بعد ترکیب اوزان به دست آمده می‌باشد که در حقیقت وزن نهایی را به دست می‌دهد. این ترکیب بدین صورت است که هر شاخص در هر یک از وزن‌های حد کم فازی (FL)، حد متوسط فازی (MF) و حد بالای فازی (UF) باید دارای میزان بیشتری نسبت به سایر شاخص‌ها باشد تا در اولویت قرار گیرد. در پژوهش بعد از مقایسات زوجی شاخص‌ها و متغیرها ترکیب وزن‌ها با استفاده از برنامه ریزی خطی برای حد پایین، حد متوسط و حد بالای وزن‌های به دست آمده است. حد پایین وزن‌های فازی برای شاخص‌ها با استفاده از فرمول زیر برنامه نویسی شده است (Amanpour et al, 2014: 219-220).

$$\begin{aligned} w_{Ai}^L &= \min_{w \in \Omega} \sum_{j=1}^n w_{ij}^L w_j \\ \text{S. T} \quad &w_j^L \leq w_j \leq w_j^U \\ &\sum_{j=1}^m w_j = 1 \end{aligned}$$

حد وسط وزن‌های فازی متناسب با ساختار مدل FLLS با استفاده از فرمول زیر برنامه نویسی شده است.

$$w_{Ai}^M = \sum_j w_{ij}^M w_j^M$$

و در نهایت حد بالای وزن‌های فازی برای شاخص‌های مفهومی پژوهش با استفاده از فرمول یا رابطه زیر انجام شده است.

$$\begin{aligned} w_{Ai}^U &= \max_{w \in \Omega} \sum_{j=1}^m w_{ij}^U w_j \\ \text{S. T} \quad &w_j^L \leq w_j \leq w_j^U \\ &\sum_{j=1}^m w_j = 1 \end{aligned}$$

ب) مدل سازی معادلات ساختاری (AMOS)

نرم افزار مدل سازی معادلات ساختاری AMOS از جمله نرم افزارهای نوین در فرایند تشریح ارتباط ساختاری بین چندین متغیر می‌باشد. مدل سازی معادلات ساختاری ترکیبی از مدل‌های تعیین مسیر (روابط ساختاری) و مدل‌های عاملی تاییدی (روابط اندازه

گیری) است. در مدل‌های مسیر، پژوهشگر سعی می‌کند تا با مجموعه‌ای از روابط یک سویه و دو سویه پدیده‌هایی را تبیین کند در حالی که متغیرهای حاضر در مدل از نوع مشاهده شده هستند. در مدل‌های عاملی تاییدی نیز پژوهشگر به دنبال تعریف سازه یا سازه‌هایی پنهان بر مبنای مجموعه‌ای از معرف‌ها می‌باشد. در یک مدل معادله ساختاری به مفهوم عام، پژوهشگر از طرفی به دنبال آن است که مجموعه‌ای از متغیرهای پنهان را با مجموعه‌ای از معرف‌ها اندازه‌گیری نموده و از طرف دیگر روابط ساختاری بین متغیرهای پنهان را مورد تجزیه و تحلیل قرار دهد. در واقع مدل سازی معادلات ساختاری در قالب نرم افزار AMOS از دو بخش عمده ساختار عاملی اکتشافی (EFA)^۱ که برای شناسایی مؤلفه‌های پنهان، که در قالب چندین متغیر تعریف می‌گردد به کار می‌رود و ساختار عاملی تاییدی (CFA)^۲ برای اندازه‌گیری و پی بردن به متغیرهای زیر بنایی یک پدیده یا تلخیص مجموعه‌ای از داده‌ها استفاده می‌شود. در حقیقت این فرایند به تبیین نقش و ارتباط ساختاری مجموعه‌ای از شاخص‌ها و متغیرها برای تبیین و تحقق پذیری یک موضوع یا هدف عمده می‌پردازد (Pahlavan Sharif, 2014: 19-21). مهم ترین سنجه‌های شکل دهنده آماری در ساختار عاملی تاییدی سنجه خی دو یا کای اسکوتر (χ^2) نسبت کای اسکوتر بر درجه آزادی، شاخص برازش تطبیقی^۳ (CFI) و شاخص برازش افزایشی^۴ (IFI) و در نهایت ریشه میانگین مربعات تقریبی^۵ (RMSEA) می‌باشد. این سنجه‌ها دارای مقدار معینی بوده که تحلیل را معنادار ساخته و به تشریح ارتباط ساختاری پیش‌ران‌های بدست آمده می‌پردازد. به علت متورم شدن میزان کای اسکوتر در نمونه‌های تحلیلی اکثر تحلیل گران از نسبت مجذور کای اسکوتر بر درجه آزادی می‌پردازد که نمونه‌های دقیق تحلیل شده برای شناسایی ساختار را به کار می‌گیرد. مقدار این نسبت باید ترکیب نیمی از داده‌ها را در بر گیرد. به دیگر سخن نباید کمتر از دو باشد تا بتوان به معناداری داده‌های به کار رفته اطمینان داشت. نتایج تحلیل ساختار ارتباطی سه پیش‌ران شناسایی شده در این سنجه نشان از قابل قبول بودن آن دارد. شاخص‌های برازش تطبیقی و افزایشی مطابق با استانداردهای آماری تعیین شده هر چه به سمت ۱ میل کند برازش از سطح نکویی بالایی برخوردار خواهد بود. نتایج این دو شاخص برای پیش‌ران‌ها و تبیین ارتباط ساختاری آن‌ها قابل قبول بدست آمده است. ریشه میانگین مربعات تقریبی آخرین سنجه ساختارشناسی در این مرحله بود که با توجه به در نظر گرفتن صفر به عنوان برازش کامل و ۰/۱۰ به بالا به عنوان برازش بسیار ضعیف قرار گیری پیش‌ران‌ها در بازه ۰/۴ تا ۰/۵ نشان دهنده برازش مناسب و خوبی برای این پیش‌ران‌ها می‌باشد (Ibid).

یافته‌ها و بحث

متناسب با اهداف پیش برنده پژوهش، شناخت اولویت برنامه‌ریزی در جهت اصلاح و اقدام برای چالش‌های موجود در کاربست مراحل ساختاری طرح‌ریزی توسعه شهری در قالب رویکرد راهبردی در بستر مورد مطالعه (کلان شهر اهواز) در مرحله اول فرایند تحلیلی پژوهش قرار گرفت. نتایج این مرحله مطابق نظرات و دیدگاه‌های کسب شده از سوی کارشناسان و متخصصان (تیم تصمیم گیری) با استفاده از مدل تصمیم گیری چند معیاره فازی حداقل مجذورات لگاریتمی فازی (FLLS)^۶ مورد تحلیل قرار گرفت. در این تحلیل حداقل وزن کسب شده در محیط فازی (FL)، میانگین وزن شده در محیط فازی (FM) و حداکثر وزن فازی کسب شده در محیط فازی (FU) ملاک ارزیابی برای اولویت سنجی مراحل ساختاری مورد مطالعه در کلان شهر اهواز قرار گرفت. بنابراین متناسب با ساختار عملکردی مدل ریاضیاتی پژوهش بیشترین ارزش کسب شده در این سه وزن بعد از ترکیب و تلفیق نظرات کارشناسان نشان دهنده اولویت برای آن مرحله یا پیش‌ران خواهد بود. بعد از انجام و برنامه نویسی مدل (آن چنان که در بخش ساختارشناسی مدل ذکر شد) وزن‌های به دست آمده برای مراحل ساختاری هشت گانه به دست آمدند که در جدول (۲) تشریح شده‌اند.

1. Exploratory Factor Analysis
2. Confirmatory Factor Analysis
3. Comparative Fit Index
4. Incremental Fit Index
5. Root-Mean-Square-Error of Approximation
6. Fuzzy Logarithmic Least Square (FLLS)

جدول ۲. وزن‌های فازی برای اولویت‌های برنامه‌ریزی پیشران‌های عملیاتی پژوهش

مراحل ساختاری	میانگین			مراحل ساختاری	میانگین		
	حداقل وزن فازی	وزن فازی	حداکثر وزن فازی		حداقل وزن فازی	وزن فازی	حداکثر وزن فازی
	UF	MF	LF		UF	MF	LF
مرحله سیاست‌گذاری	۰/۳۳۴	۰/۳۰۱	۰/۳۸۹	مرحله بررسی و تصویب طرح‌ها	۰/۳۸۹	۰/۳۰۱	۰/۳۳۴
مرحله هدایت و راهنمایی	۰/۳۳۹	۰/۳۱۴	۰/۳۹۸	مرحله اجرای طرح‌ها	۰/۳۹۸	۰/۳۱۴	۰/۳۳۹
مرحله تهیه طرح‌ها	۰/۳۵۹	۰/۳۹۲	۰/۴۳۶	نظارت بر اجرای طرح‌ها	۰/۴۳۶	۰/۳۹۲	۰/۳۵۹
نظارت بر تهیه طرح‌ها	۰/۳۰۲	۰/۳۶۱	۰/۴۰۱	بازنگری و اصلاح طرح‌ها	۰/۴۰۱	۰/۳۶۱	۰/۳۰۲

آن چه از برآیند تحلیل اولویت‌های چالش‌های موجود در کاربست مراحل ساختاری طرح‌ریزی راهبردی در کلان‌شهر اهواز جهت شناخت آن برای برنامه‌ریزی در راستای آسیب‌های یاد شده مشخص است، مرحله تهیه طرح‌ها دغدغه اصلی چهارچوب فکری مدیریت و برنامه‌ریزی شهری در کلان‌شهر اهواز می‌باشد. به تناسب این مرحله، مرحله اجرای طرح‌ها نیز دغدغه دیگری است که در بین ۸ مرحله ساختاری طرح‌ریزی راهبردی توسعه شهری در کلان‌شهر اهواز اولویت بیشتری را به خود اختصاص داده است. پر واضح است که عدم مشارکت مدیریت و برنامه‌ریزی محلی در فرایند تهیه طرح‌ها، عدم اصلاح فنون و روش‌های مطالعاتی در فرایند تهیه طرح‌های توسعه شهری از نگاه مشارکتی، واقع‌بینانه و نوع روش‌شناسی آن، چالش‌های مربوط به عدم نگاه کیفی (اجتماعی- فرهنگی، اقتصادی و کالبدی به صورت توأمان) در بحث کاربری زمین و ناآشنایی و عدم قرابت مفهومی وساختاری محتوای طرح‌ها با آن چه که در بستر مورد مطالعه (کلان‌شهر اهواز) در جریان است؛ باعث گردیده است که دغدغه اصلی و اولویت اصلی برای پیمودن آن چه که در طرح‌ریزی راهبردی بر آن تأکید می‌شود (طرح‌ریزی از بالا به پایین، مشارکتی و واقع‌بینانه بودن آن) مرحله تهیه طرح‌ها باشد. از سوی دیگر اجرای طرح‌ها که به تناسب آن چه که تهیه شده است دغدغه دیگری را مطرح می‌سازد. این مسأله در بستر مورد مطالعه باعث ناهماهنگی و مشخص نبودن شرایط تقسیم کار و وظایف مربوط به توسعه و عمران شهری، تداخل وظایف بخش‌ها و نهادهای مختلف در کنار مدیریت شهری برای اجرای آن چه که در طرح‌ها آمده است و ضعف مدیریت محلی به علت ناآشنایی، عدم مشارکت در مرحله تهیه و عدم هماهنگی با آن چه که برنامه‌ریزی شده است با آن چه که می‌خواهد به اجرا در بیاید باعث می‌شود تا تحقق‌پذیری واقع‌بینانه‌ای از آن چه که انتظار می‌رود حاصل طرح‌ریزی توسعه شهری باشد صورت نگیرد. پس بدین ترتیب می‌توان گفت که با توجه به آن چه که در ارزیابی حاصل از تشخیص اولویت‌ها برای شناخت آسیب‌های یاد شده در ساختار کارکردی طرح‌ها بر مبنای رویکرد راهبردی در طرح‌ریزی شهری در کلان‌شهر اهواز دغدغه اصلی است، مرحله تهیه طرح‌ها در وهله اول اولویت و بعد از آن مرحله اجرای طرح‌هاست که خودنمایی می‌کند.

در ادامه جهت سنجش وضعیت تأثیرگذاری مراحل ساختاری هشت‌گانه برای تبیین تحقق ساختار برنامه‌ریزی راهبردی در طرح‌ریزی توسعه شهری کلان‌شهر اهواز از نرم افزار ایموس گرافیک (AMOS) استفاده گردید. برای این کار مدل ساختار عاملی تأییدی برای معنادار بودن مراحل هشت‌گانه بر اساس چالش‌های شناسایی شده برای تبیین تحقق و تأثیر بر رویکرد راهبردی در طرح‌ریزی توسعه شهری در کلان‌شهر اهواز مینا قرار گرفت.

جدول ۶. آماره ساختار عاملی تأییدی مراحل ساختاری طرح‌ریزی راهبردی در کلان‌شهر اهواز

پیشران‌ها	χ^2	df	P	χ^2/df	GFI	IFI	RMSEA
مرحله سیاست‌گذاری	۱۵۶/۰۰۶	۵۷	۰/۰۰۲	۲/۷۳	۰/۹۱۹	۰/۸۸۹	۰/۰۵۴۱
مرحله هدایت و راهنمایی	۱۴۹/۰۲۱	۵۸	۰/۰۰۱	۲/۵۶	۰/۹۰۵	۰/۹۰۲	۰/۰۵۱۱
مرحله تهیه طرح‌ها	۱۵۱/۰۱۳	۵۹	۰/۰۰۰	۲/۵۵	۰/۹۰۲	۰/۸۹۷	۰/۰۴۹۳
نظارت بر تهیه طرح‌ها	۱۵۴/۳۳۱	۵۸	۰/۰۰۱	۲/۶۶	۰/۹۰۹	۰/۸۴۸	۰/۰۵۰۱
مرحله بررسی و تصویب طرح‌ها	۱۵۰/۱۲۴	۵۹	۰/۰۰۰	۲/۵۴	۰/۸۹۹	۰/۹۰۱	۰/۰۴۹۱
مرحله اجرای طرح‌ها	۱۴۸/۲۴۹	۵۷	۰/۰۰۲	۲/۶۰	۰/۹۰۷	۰/۸۵۶	۰/۰۵۱۲
نظارت بر اجرای طرح‌ها	۱۵۲/۱۰۳	۵۸	۰/۰۰۱	۲/۶۲	۰/۹۱۱	۰/۹۰۳	۰/۰۵۲۱
بازنگری و اصلاح طرح‌ها	۱۴۷/۲۰۷	۵۹	۰/۰۰۰	۲/۴۹	۰/۸۹۴	۰/۸۹۲	۰/۰۵۰۹

تحلیل سنجه‌های آماری ساختار عاملی تأیید در ادامه به تشکیل ساختار معماری بین شاخصه‌های مفهومی در قالب مراحل هشت گانه ساختار عملکردی طرح‌ریزی راهبردی در کلان شهر اهواز گردید که در شکل (۴) تشریح شده است.

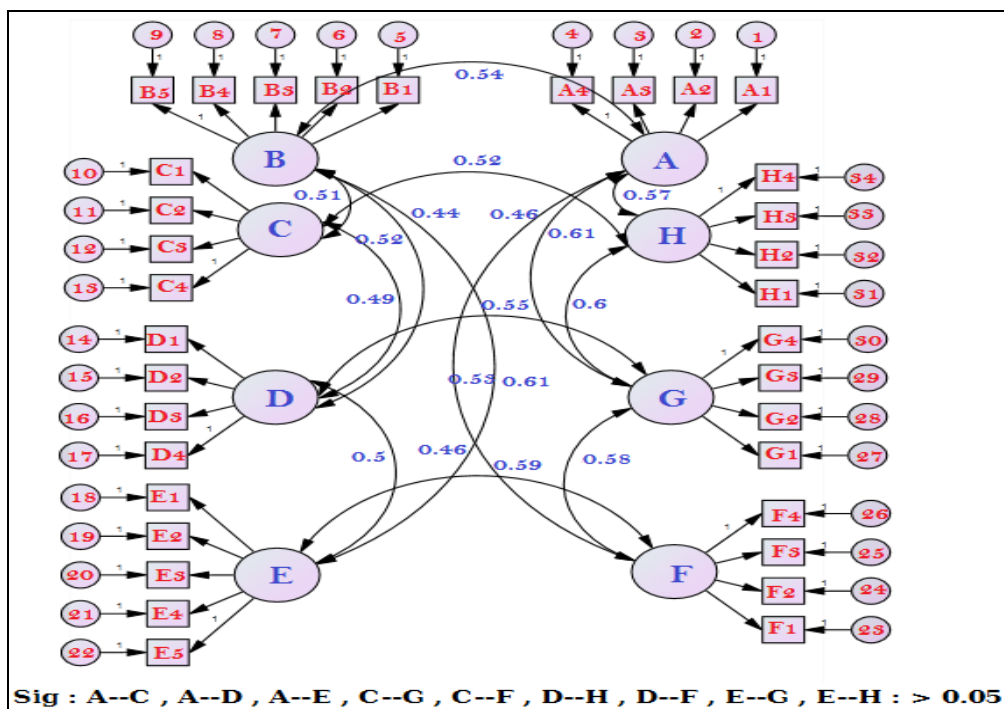

شکل ۴. ساختار معماری مبتنی بر تأثیر مراحل ساختاری طرح‌ریزی راهبردی توسعه شهری در کلان شهر اهواز^۱

در ساختار معماری منتج از مدل سازی معادلات ساختاری ایموس شناسه A دارای بیشترین میزان ضریب رگرسیون وزن دار (WR) به دست آمده با سایر مراحل جهت تبیین تحقق پذیری و اهمیت مندی رویکرد راهبردی را در فرایند طرح‌ریزی توسعه شهری کلان شهر اهواز می‌باشد. در این بین رابطه محالی که دارای تأثیر معناداری نبوده‌اند از معماری ساختاری حذف و در پایین شکل آورده شده است. نتایج این مرحله از تحلیل پژوهش نشان می‌دهد که سیاست گذاری یکی از اساسی ترین مراحل در راستای چشم انداز سازی برای توسعه در قالب طرح‌های راهبردی می‌باشد. در این مرحله یکی از مهم ترین مباحث، شناخت صحیح از مبانی و بنیادهای نظری کارآمد در حوزه برنامه‌ریزی می‌باشد. در این فرایند توجه به چند نکته ضروری است: شناخت مبانی نظری و بنیادهای ایدئولوژیکی معتبر و منطبق با سیاست‌های برنامه‌ریزی و شناخت پیوند آن با سایر پایگاه‌های علمی، آشنایی با شیوه‌های طرح مسأله و راهکارهای کارآمد برای ارائه گزینه‌ها و اهداف واقع بینانه برای آن‌ها، داشتن هنر مذاکره و پذیرش هنجار مشارکت در فرایند تصمیم سازی و تصمیم گیری برای آینده توسعه شهری و نهایتاً تدوین چهارچوب‌های الزام آور در قالب آیین نامه‌ها و قوانین برای به کارگیری رویه‌های رفتاری یاد شده در مرحله سیاست گذاری. در حقیقت نکات یاد شده مهم ترین اصول در پیاده سازی مرحله سیاست گذاری می‌باشد که جهت پیمودن مسیر برای بستر سازی رویکرد راهبردی در عرصه طرح‌ریزی توسعه شهری لازم است. این نتیجه نیازمند توجه اصولی به نکات یاد شده و شناخت صحیح چرایی وجود و اهمیت این مرحله در فرایند ساختار کارکردی طرح‌ریزی توسعه شهری در قامت راهبردی آن در کلانشهر اهواز می‌باشد. متعاقباً با توجه به اهمیت مرحله هدایت و راهنمایی در فرایند تأثیرگذاری بر بسترسازی رویکرد راهبردی در طرح‌ریزی کلان شهر اهواز بعد از مرحله سیاست گذاری، ضرورت سیاست گذاری و آموزش مبانی و چهارچوب‌های دانشی- پژوهشی در عرصه مدیریت و برنامه‌ریزی راهبردی دو چندان خواهد بود. در این فرایند تقویت رویکردهای نگرشی و دانشی و تقویت عرصه‌های مبتنی بر تصمیم سازی‌های مذاکره‌ای و مشارکتی بسیار با اهمیت و راهگشا خواهد بود.

۱. در ساختار معماری به دست آمده از مدل معادلات ساختاری ایموس شناسه A مرحله سیاست گذاری، شناسه B مرحله هدایت و راهنمایی، شناسه C مرحله تهیه طرح‌ها، شناسه D مربوط به مرحله نظارت بر تهیه طرح‌ها، شناسه E مربوط به مرحله تصویب طرح‌ها، شناسه F مربوط به مرحله اجرای طرح‌ها، شناسه G مربوط به مرحله نظارت بر اجرای طرح‌ها و شناسه H مربوط به مرحله اصلاح و بازنگری طرح‌ها می‌باشد.

نتیجه‌گیری

مروری بر مطالعات صورت گرفته در راستای ارزیابی آسیب‌ها و چالش‌های حاصل از طرح‌ریزی و برنامه‌ریزی در رویکرد متمرکز سه نارسایی عمده را متوجه این فرایند می‌سازد. نارسایی اول در حوزه هدف شناسی قابل شناسایی می‌باشد. جایی که به گواه تحقیقات صورت یافته در غرب (مانند فالودی، ۱۹۸۹، راکودی، ۲۰۰۰، آلمدینگر، ۲۰۰۲) و چه در تحقیقات داخلی (مانند اظهاری، ۱۳۷۵، سعیدنیا، ۱۳۷۸، مهدیزاده، ۱۳۸۲، پیرنیا، ۱۳۸۷)؛ اهداف ذکر شده برای برنامه‌ریزی متمرکز و الگوهای فکری و عملی آن واقع بینی خود را از دست داده و با پویش‌های شهر و شهرنشینی همخوانی ندارد. نارسایی دوم را بایستی در حوزه روش شناسی این رویکرد جستجو کرد. در حقیقت نگاه عملیاتی و اجرایی به پویش‌های فکری، ایدولوژیکی و نظری در این بخش نهفته است. عمده انتقادات صورت گرفته از رویکرد متمرکز در مطالعات مربوط به آن را می‌توان در این حوزه جستجو کرد (از جمله: پریس، ۱۹۸۲؛ فالودی، ۱۹۸۷؛ آلمدینگر و جونز، ۲۰۰۲؛ فولگسون و همکاران، ۲۰۰۳؛ سارلوس و همکاران، ۲۰۰۸؛ مهدیزاده، ۱۳۸۲؛ مهدیزاده، ۱۳۸۵؛ پوراحمد و همکاران، ۱۳۸۵، زنگی آبادی و همکاران، ۱۳۹۳، فیروزی و همکاران، ۱۳۹۵). نکته اصلی مطرح شده در تمام انتقادات به حوزه روش شناسی در رویکرد متمرکز این است که روش شناسی این رویکرد به دلیل عدم جامعیت کارایی عملی خود را از دست داده است. سرانجام نارسایی سوم در رویکرد متمرکز را می‌توان متوجه حوزه نظری این رویکرد دانست. اکثر اقدامات و پویش‌های فکری انجام گرفته در زمینه تغییر پارادایم برنامه‌ریزی از اواخر دهه ۵۰ قرن بیستم به بعد مانند برنامه‌ریزی سیستمی، برنامه‌ریزی راهبردی، حتی مقایسه رویکرد مدرن‌سیم با پست مدرن‌سیم و نظریات انتقادی مطرح شده در این حوزه و سایر نظریات خرد مطرح شده در حوزه برنامه‌ریزی مثل برنامه‌ریزی حمایتی، فرایندی، خرد خرد، مشارکتی، گام به گام، مذاکره‌ای و غیر اقلیدسی را می‌توان در این بخش دسته‌بندی کرد. آن چه از این تحولات می‌توان درک کرد این است که رویکرد متمرکز دیگر دارای دیدگاه نظری قابل اتکا در حوزه نظریه‌ای نبوده و از پایگاه علمی قابل قبولی برخوردار نیست. بحث بعدی عدم ارتباط با سایر پایگاه‌های علمی و فلسفی و شناخت تأثیرات و جایگاه آن‌ها در فرایند تصمیم‌سازی و تصمیم‌گیری و همچنین پویایی در بعد نظری و روش شناسی خود می‌باشد. مجموع این تحولات به ما نشان می‌دهد که تغییر رویکرد و پذیرش رویکرد راهبردی به عنوان رویکردی با اهداف واقع بینانه، روش شناسی جامع تر و پایگاه نظری قابل اتکا در حوزه برنامه‌ریزی امروزه با توجه به شناخت واقعیات و نیازهای زمانی و مکانی دارای اهمیت فراوانی است. در مطالعه حاضر تلاش شد با نگاهی آسیب شناسانه به مراحل ساختاری برنامه‌ریزی راهبردی در عرصه طرح‌ریزی شهری به عنوان میدان عمل این نوع برنامه‌ریزی پرداخته شود. در واقع ارزیابی از نگاه آسیب‌شناختی و تحلیل چالش‌ها به مراحل ساختاری به علت نگاه واقع بینانه به آن چه که هست و آن چه که در قالب این ساختار (ساختار راهبردی) به عنوان مانع تحقق این رویکرد در بستر مورد مطالعه (کلان شهر اهواز) می‌باشد بود که در دو هدف شناخت اولویت‌ها و میزان تأثیرات بررسی شد. بخش یافته‌ها دارای دو نتیجه مهم بود. اول اینکه مرحله تهیه طرح‌ها به علت عدم شناخت درگیری مدیریت محلی در فرایند تصمیم‌سازی و تصمیم‌گیری در این مرحله و عدم مطابقت نتایج و برآیند طرح‌های تهیه شده با واقعیات توسعه شهری در بستر مورد مطالعه اولویت و دغدغه اصلی مدیریت و برنامه‌ریزی محلی برای حرکت در اصلاح فرایندهای موجود در جهت رویکرد راهبردی در طرح‌ریزی توسعه شهری در کلان شهر اهواز می‌باشد و نکته دوم تأثیرگذاری آشکار مرحله سیاست‌گذاری در فرایند پذیرش رویکرد راهبردی در این کلانشهر می‌باشد. فرایندی که نیازمند شناخت نظری کارا و داشتن دانش برنامه‌ریزی منطبق با زمان و مکان برای تدوین گزاره‌های مؤثر در راه توسعه شهری کلان شهر اهواز خواهد بود. مرحله‌ای که در آن برای موفقیت، داشتن هنر مذاکره، یادگیری و مشارکت مندی جهت داشتن یک نگاه همه جانبه و چند بعدی به مسائل شهری جهت ارائه راهکارها ضروری می‌باشد.

References

- Abbaszadegan, M., & Razavi, H. (2006). Adopt a New Approach for Urban Development Plans Design-Based Planning. *Austetic arts journal*, 8(28), 15-22. (In Persian)
- Abdi Daneshpour, Z. (2003). Strategic planning and provide strategic planning, characteristics, differences and preconditions. *Urban management journal*, 4(14), 14-24. (In Persian)
- Ahmadian. R. (2003). Inefficiency and un creative urban development plans. *Shahrdariha Journal*, 50, 12-19. (In Persian)

- Alizadeh, H. (2018). Explain relationship of behavioral patterns in management system development with strategic planning in Iranian meropolices. Ph.D thesis of geography and urban planning, Shahid Chamran University of Ahvaz. (In persian)
- Allmendinger, Ph. (2001). *Planning in postmodern times*. Routledge press. London and New York.
- Allmendinger, Ph., & Jones, M. (2002). *Planning Futures New Directions for Planning Theory*. Routledge press. London and New York.
- Amanpour, S., Nemati, M., & Alizadeh, H. (2014). Assesment and prioritizing of urban sustainable transportations component using with fuzzy logic, case study: Ahvaz city. *Journal of geographical space*, 14(47), 213-231. (In Persian)
- Archibugi, F. (2008). *Planning Theory from the Political Debate to the Methodological Reconstruction*. Springer press, Italy.
- Asadi, I., & Saeednia, A. (2010). Planning theories and their shaping context, since the early twentieth century until the mid-decade 1970. *Letter of architecture and urbanism journal*, 4, 103-119. (In Persian)
- Athari, K. (1996). Thought crisis in Iran Contemporary Urbanism. *Architecture and urbanism journal*, 31-32, 11-25. (In Persian)
- Behzadfar, M. (2010). *Urbanism projects and plans*. Firs press, Tehran: Nashr Shahr publication. (In Persian)
- Campbell, E., & Feinstein, S. (2009). *Urban planning theory in the twentieth century*. Translated by Aghvami moghadam, A, First press, Tehran: Azarakhsh press. (In Persian)
- Falodi, A. (1987). *A Decision-centered View of Environmental Planning*. Pergamon press, USA.1987.
- Finestain, S. (2000). New directions in planning theory. *Urban affairs review*, 35, 451-478.
- Firoozi, M., Sajadian, N., & Alizadeh, H. (2016). Assessment criteria priority of Jon Friedman's theory of non-Euclidean planning application in Iran urban planning. *Journal of geographical space*, 16(53), 1-27. (In Persian)
- Firoozi, M.A., & Alizadeh, H. (2017). Analyzing anf forecasting of urban good governance realization in Ahvaz city management. *Journal of geographical space*, 17(58), 265-284. (In Persian)
- Fogelson, R., Page, M., & Schuyler, D. (2003). One Hundred Years of City Building: New Accounts, New Interpretations. *Journal of planning history*, 2(3), 273-277.
- Galloway, Th., & Mahayni, R. (1999). Planning theory in retrospect: the process of paradigm change. *Journal of the American planning association*, 43(1), 61-77.
- Ghmami, M. (1992). A brief review and critique comprehensive plans. *Journal of Abadi*, 7, 24-31. (In Persian)
- Grunig, R., & Kuhn, R. (2008). *Process-based Strategic Planning*. Fifth edition, Springer press.
- Gunder, M., & Hillier, J. (2007). Problematizing responsibility in planning theory and practice: On seeing the middle of the string. *Progress in Planning*, 68(1), 57-96.
- Haines, S. (2000). *The system thinking approach to strategic planning and management*. St.Luis press. New York Washington, D.C.
- Hosseini Siahgoli, M. (2014). *Study of the Barriers change approach to urban planning comprehensive plan to the strategic plan in Iran*. MA thesis in Mazandaran University, Iran. (In Persian)
- Kerzner, H. (2003). *Srtategic planning for project management using a project management maturity model*. John wiley and Sons press. New York.
- Mehdizadeh, J. (2004). Application possibilities and limitations of strategic planning in Iran. *Urban management journal*, 14, 48- 55. (In Persian)
- Mehdizadeh, J. (2006). *Urban strategic development planning, world experience and its place in Iran*. Third edition, Thran: Payam sima press. (In persian)

- Naghizadeh, M. (2004). Cultural prestige theoretical foundations, absent element in the urban development plan. *Journal of rural housing and environment*, 107, 2-21. (In Persian).
- Pahlavan Sarif, S. (2014). Structural Equation Modeling with Amos. Bishe publication. Tehran.
- Pirzadeh, H. *Urban development management system reform in Iran on a strategic approach*. First press. Tehran: Publications Department of Architecture and Urbanism. (In Persian)
- Pourjafar, M.R., Ahani, S., & Shah Hosseini, G. (2016). Meta-analysis on the structural-institutional challenges of urban management system in Iran. First International Conference on Management Coherence and Economics in Urban Development, Tehran.
- Rahnamaei, M., Mohammadpour, S., Eskandari, M., & Manuchehri, A. (2007) Law Pathology of urban development plans from formulation to implementation. *Journal of Geographical Sciences*, 5-6. 7-30. (In Persian)
- Rakodi, C. (2001). Forget planning, put politics first? Priorities for urban management in developing countries. *JAG journal*, 3, 209-223.
- Saeednia, A. (2000). *Revise the definitions, concepts and content of urban development plans*. Planning and Architecture Studies and Research Center, Tehran. (In Persian)
- Sager, T. (2009). Responsibilities of theorists: The case of communicative planning theory. *Progress in Planning*, 72(1), 1-51.
- Sandstrom, U., Angelstam, P., & Khakee, A. (2006). Urban comprehensive planning-identifying barriers for the maintenance of functional habitat networks. *Landscape and Urban Planning*, 75(1-2), 43-57. (In Persian)
- Sharifzadeghan, M., & Nedaei Tusi, S. (2014). Ability to use theoretical approach to measure the complex dynamics in urban development planning system in Iran. *Journal of Fine Arts*, 20(3), 39-52. (In Persian)
- Sharmand Consulting Engineers. (2000). *Ways of achieving urban development plans in Iran*. Urban planning studies center, Tehran. (In Persian)
- Urban planning studies center. (1990). *View patterns of urban planning in Iran*. Ministry of Interior, Tehran. (In Persian)
- Zangiabadi, A., & Abdollahi, M., Salek Ghahfarokhi, R., & Ghasemzadeh, B. (2007). Evaluation affecting factors in the implementation of the city comprehensive plan in Iran and its related challenges (Case Study: cultural, historical center of the city of Tabriz 6). *Journal of Research and Urban Planning*, 5(18), 41-58. (In Persian)

How to cite this article:

Alizadeh, H., Amanpour, S., Safaeepour, M., 7& Maleki, S. (2020). Structural challenges of urban development planning from the viewpoint of strategic approach: Priorities and its effects in Ahvaz Metropolis. *Journal of Studies of Human Settlements Planning*, 15(1), 211-225.
http://jshsp.iaurasht.ac.ir/article_672697.html

Structural Challenges of Urban Development Planning from the Viewpoint of Strategic Approach (Priorities and its Effects in Ahvaz Metropolis)

Hadi Alizadeh

Ph.D Candidate Geography & Urban Planning, Shahid Chamran University of Ahvaz, Ahvaz, Iran

Saeed Amanpour*

Associate Professor, Dep. of Geography and Urban Planning, Shahid Chamran University of Ahvaz, Ahvaz, Iran

Masoud Safaeepour

Associate Professor, Dep. of Geography & Urban Planning, Shahid Chamran University of Ahvaz, Ahvaz, Iran

Saeed Maleki

Associate Professor, Dep. of Geography & Urban Planning, Shahid Chamran University of Ahvaz, Ahvaz, Iran

Received: 20 April 2018

Accepted: 24 July 2018

EXTENDED ABSTRACT

Introduction

The new century called cities century. Where headquarters change and evolution because diversity interests, desires, needs and attitudes. This matter with a population density and growing demand for sustainable facilities, requires dynamic and flexible strategies to planning approach. A review origins of urban planning formation and attention to its theoretical foundations show early twentieth century. Since the early twentieth century urban planning give its Intellectual and practical foundations from rationalism principles and organic approach put forward by Patrick Geddes. This approach, raises planning and urban development to centralized form and within comprehensive plans framework by dominate rational approach. Even so, over time in urban planning process show of inefficiency and widespread criticism of the rational planning approach theoretical framework and method. After 60 decades of the twentieth century, criticisms of rational planning ineffectiveness revealed for trying to change the paradigm in planning field. In recent decades planning theories follow postmodernism, post-structuralism and post-positivism. So planning theory changed towards collaborative, strategic and social theory. 60 years passed from start-up urban development planning in Iranian cities. Despite changes and progresses in urban planning paradigm, it has in Iran still comprehensive approach that was common until the mid-twentieth century. Using this approach in the urban development planning process in Iran show itself as a relying on scientific rationalism, Totalitarianism, geometric and physical thinking. One of the main features of urban planning in Iran is the government's unprecedented role in the organization, preparation and approval of urban development plans. This issue promote the centralization and lack of participation approaches in policy-making and providing urban development plans. In government and centralization manner for developing Iranian cities, urban development plans provide in two

* Corresponding Author:

Email: amanpour@scu.ac.ir

forms: master plan for express an overview of city development and detailed plan for express detailing land use and its per capita development in cities. These plans are focus on physical aspects and ignore social, environmental and urban design aspects. These plans are consider a long-term perspective (about 25 years) for physical and economic organization of cities. Results obtained from implementing these plans show that considered patterns for urban development far away from reality. Planners believe that one of the reasons in this problem that local management (municipalities, citizens and city council) are not responsible role to prepare urban development plans. In this paper we tried to show what challenges are in using Strategic planning approach to urban plan design in Ahvaz metropolis. In this regard we attempted to find and assessment priority of eight stage of strategic planning structure challenges in Ahvaz and their effect on realize strategic planning in this metropolis.

Methodology

Percent study with application nature try that analyzing challenge of urban development functional structure in based of strategic approach in Ahvaz city. For obtain and provide of research implemental component used documentary method and obtain of analyzing data used survey method as questioner tools and targeted Delphi method too. Therefore, at first we used view and vote of 15 experts who that contacted with current seecatch subject to provide main challenges in strategic planning's eight structural stages. Then we used view point of 60 experts to give value on those challenges. In this regard, research components analyzing nature are the first: recognizing of planning priority their self and second: recognizing effect of research selecting components on strategic urban development planning process in Ahvaz city. For analyzing of data we use FMCDM model (FLLS) and AMOS model.

Results and Discussion

In this part of the research tried first according achieved views from research experts ranking of the challenges which are in eight structural stages in form of urban strategic development planning in the Ahvaz metropolis. Fuzzy decision model (FLLS) was used for this work .After converting data into triangular fuzzy numbers the terms of the models was analyzed the results showed that based on expert opinion, the main priority of Ahvaz urban planning from strategic perspective and its pathological perspective is in the providing of development plan (stage 4). This result showed that the lack of local management intervention and lack of participation in the planning process of urban development in the city of Ahvaz especially in the preparation of plans the main concerns and challenges of urban development is a strategic view in Ahvaz city. Also, AMOS model show that policy making structural stages has main effect on strategic planning realize in Ahvaz metropolis.

Conclusion

The finding section included 2 main result: first: providing city development plan as forth stage among eight stages of strategic planning approach has main importance in Ahvaz metropolitan and second: policy making stage has main effect to realize strategic planning approach in Ahvaz metropolis.

Key words: Urban development planning, strategic approach, structural steps, Ahwaz Metropolis