

**تبیین جامعه‌شناختی تغییرات اولویت نظام‌های ارزشی جوانان
(مورد مطالعه: جوانان ۲۹-۱۵ سال شهر اردبیل)**

حسن شیرعلیزاده^۱

منصور حقیقتیان^۲

اصغر محمدی^۳

تاریخ پذیرش: ۹۸/۰۷/۱۱

تاریخ وصول: ۹۹/۰۵/۲۶

چکیده

پژوهش حاضر با هدف تبیین جامعه‌شناختی تغییرات اولویت نظام‌های ارزشی جوانان، مورد مطالعه: جوانان ۱۵-۲۹ ساله شهر اردبیل انجام شد. چارچوب نظری و مدل تحلیلی با استفاده از نظریه نظریه‌پردازانی همچون اینگلهارت، زیمل، مید و وبر ارائه شد. این پژوهش به روش پیمایشی انجام شد و در جهت ارتقاء روایی نتیجه‌های پرسشنامه از اعتبار صوری و قابلیت اعتماد نیز با استفاده از ضریب آلفای کرونباخ که برای کلیه متغیرها بالاتر از ۰/۷۰ به دست آمد. جامعه آماری پژوهش شامل کلیه جوانان ۱۵-۲۹ ساله شهر اردبیل هستند که تعداد آن‌ها طبق آمار ثبت و احوال شهر اردبیل ۱۹۳۸۲۶ (۹۵۸۲۲ پسر و ۹۸۰۰۴ دختر) نفر گزارش شد که از بین آن‌ها با استفاده از فرمول کوکران تعداد ۵۹۸ نفر به روش نمونه‌گیری خوشه‌ای چندمرحله‌ای به‌عنوان نمونه انتخاب گردید. برای تجزیه و تحلیل داده‌ها از نرم‌افزارهای Amos و spss استفاده شد. یافته‌های پژوهش نشانگر این بودند که متغیرهای مستقل میزان استفاده از رسانه‌های جمعی، دین‌داری، شبکه‌های اجتماعی و ارتباط با گروه‌های مرجع بر متغیر وابسته اولویت‌های ارزشی تأثیر معنی‌داری دارند. همچنین نتایج آزمون فریدمن نشان داد که ارزش اقتصادی با میانگین رتبه ۳/۹۷ مهم‌ترین اولویت نظام‌های ارزشی جوانان است و پس از آن ارزش اجتماعی با میانگین رتبه ۳/۰۲ در رتبه دوم اهمیت قرار دارد. همچنین ارزش فرهنگی با میانگین رتبه ۲/۰۰ در رتبه سوم اهمیت قرار دارد. نهایتاً ارزش سیاسی با میانگین رتبه ۱/۰۲ در بین عوامل مختلف در رتبه آخر قرار دارد.

واژگان کلیدی: اولویت‌های ارزشی، رسانه‌های جمعی، دین‌داری، شبکه‌های اجتماعی و گروه‌های

مرجع.

۱ - دانشجوی دکتری جامعه‌شناسی، واحد دهقان، دانشگاه آزاد اسلامی، دهقان، ایران

۲ - دانشیار گروه جامعه‌شناسی، واحد دهقان، دانشگاه آزاد اسلامی، دهقان، ایران. (نویسنده مسئول).

Mansour_haghighatian@yahoo.com

۳ - استادیار گروه جامعه‌شناسی، واحد دهقان، دانشگاه آزاد اسلامی، دهقان، ایران.

مقدمه

ارزش به مثابه یک پدیده اجتماعی از زمان تشکیل اجتماعات اولیه تاکنون در زندگی انسان نقشی مهم داشته است. به زعم ماکس وبر، زندگی بشر از یک رشته انتخاب‌ها تشکیل شده است که افراد از طریق آنها نظامی از ارزش‌ها را برپا می‌کنند. ارزش‌ها پایه و اساس بینش و کنش انسان را تشکیل می‌دهند و در انتخاب‌گزینهش و انجام کنش اجتماعی و رفتار نقش دارند، از نظر روشه، نگرش بنیادی ناظر بر اهداف، و از نظر گیدنز، آرمان‌های انتزاعی، محسوب می‌شوند (قنبری و همکاران، ۱۳۹۰: ۲۴). بنابراین، از جمله عوامل مهم در مباحث مرتبط با توسعه اقتصادی و اجتماعی و وضعیت جوامع در حال گذار، وضعیت اخلاقی و ارزشی افراد در این جوامع است که در دهه‌های اخیر، سبب انجام مطالعات متعددی در زمینه نظام ارزشی آحاد و اقشار مختلف و بالاخص جوانان و ارتباط اولویت‌های ارزشی با رفتار اجتماعی، اقتصادی و سیاسی گردیده است و این امر باعث شده است تا نظام ارزشی به‌عنوان یک مساله اجتماعی و فرهنگی مطرح شود.

پارهای از باورها و ارزش‌های اجتماعی ممکن است صدها و بلکه هزاران سال در اجتماع بشری پابرجا بماند و پارهای دیگر دستخوش تغییرات جزئی یا دگرگونی‌های اساسی شود. جنگ‌ها، کشور گشایی‌ها، بازرگانی‌های بین‌المللی، ظهور پیامبران و مصلحان، اراده‌های فردی و اجتماعی و مانند آن به تغییرات و تحولات فرهنگی و ارزشی جوامع منجر شده است. جوامع بشری در قرون اخیر به‌طور کلی و دهه‌های اخیر به‌طور ویژه، تغییرات بیش‌تری را در این زمینه تجربه کرده‌اند. بسته به بسترهای فکری و فرهنگی، این تغییرات می‌تواند مطلوب یا نامطلوب ارزیابی شود. در هر صورت، بررسی، تحلیل و رصد روند تغییرات ارزشی جامعه از ضروریات اولیه در جهت شناسایی مسائل و برنامه‌ریزی راهبردی در حوزه‌های مختلف دینی، سیاسی، اجتماعی، فرهنگی و تربیتی است (جلیل‌وند، ۱۳۸۸: ۱۲۳).

اولویت‌هایی که افراد به ارزش‌ها می‌دهند یکسان نیست، این اولویت‌ها معمولاً منعکس‌کننده خلق‌و‌خو، شخصیت، تجربه‌های جامعه‌پذیری، تجربه‌های منحصر به فرد زندگی، فرهنگ پیرامون و مانند آن است. منظور از انجام این تحقیق فهم و درک اولویت‌های ارزشی جوانان در جامعه است. جوانان در هر جامعه‌ای به‌عنوان آینده‌سازان جامعه محسوب می‌شوند و در جامعه‌ای مانند ایران که ترکیب جمعیت جوانی دارد توجه به جوانان اهمیت بیش‌تری نیز داشته و کم‌توجهی به نظام ارزشی جوانان احتمال فروپاشی ارزش‌ها را در پی دارد. ارزش‌ها محرک عمل افراد جامعه هستند و نظام ارزش‌های جوامع می‌تواند آهنگ حرکت جوامع را به سمت توسعه تسریع بخشد یا این‌که به منزله مانعی در این روند تلقی گردد. از این رو ضرورت تبیین جامعه‌شناختی اولویت‌های ارزشی جوانان احساس می‌شد.

در تحقیقات پیشین از جمله مطالعه‌ای که رحیمی و همکاران (۱۳۹۰) باعنوان بررسی عوامل اجتماعی موثر بر شکاف بین‌نسلی والدین و فرزندان ۲۰ تا ۲۴ ساله انجام داده بودند، بیش‌ترین میزان شکاف در ارزش‌های فرهنگی و در مراتب بعدی در ارزش‌های اجتماعی و سپس در ارزش‌های سیاسی بود. هم‌چنین

اصلائی (۱۳۹۱) در مطالعه‌ای با عنوان بررسی جامعه‌شناختی تأثیر اینترنت بر هویت اجتماعی جوانان نشان داد که میانگین ابعاد هویت اجتماعی جوانان کاهش یافته است. بنابراین، با توجه به نتایج تحقیقات پیشین و اهمیت ارزش‌ها در دیدگاه نظریه‌پردازان علوم انسانی و رفتاری در بررسی کنش‌های اجتماعی، تحقیق حاضر سعی دارد تا به این سوال اساسی پاسخ دهد که عوامل جامعه‌شناختی (رسانه‌های جمعی، دین‌داری، شبکه‌های اجتماعی و نقش گروه‌های مرجع) مؤثر بر اولویت نظام‌های ارزشی جوانان در شهر اردبیل کدامند؟

هدف کلی این پژوهش تبیین جامعه‌شناختی تغییرات اولویت نظام‌های ارزشی جوانان (ارزش‌های فرهنگی، ارزش‌های سیاسی، ارزش‌های اقتصادی و ارزش‌های اجتماعی)، شهر اردبیل است و در قالب این هدف اصلی، اهداف اختصاصی ذیل نیز دنبال می‌شود:

- ۱- شناخت تأثیر میزان استفاده از رسانه‌های جمعی بر اولویت‌های ارزشی جوانان.
- ۲- شناخت تأثیر میزان استفاده از شبکه‌های اجتماعی (مجازی) بر اولویت‌های ارزشی جوانان.
- ۳- شناخت تأثیر میزان دین‌داری بر اولویت‌های ارزشی جوانان.
- ۴- شناخت تأثیر میزان نقش گروه‌های مرجع (هنرمندان، بازیگران، ورزشکاران) بر اولویت‌های ارزشی جوانان.

مروری بر ادبیات تجربی پژوهش بیانگر این است که برخی تحقیقات داخلی و خارجی در این زمینه انجام شده است که در زیر به برخی از آن‌ها اشاره می‌شود.

فیشر و شوارتز (۲۰۱۱) تحقیقی با عنوان تفاوت‌های مربوط به اولویت‌ها از کجا حاصل می‌شود؟ از منابع فردی، فرهنگی یا ساختگی؟ انجام داده‌اند. اولویت‌های ارزشی تا چه اندازه در کشورهای مختلف متفاوتند و افراد در کشورهای مختلف دارای ارزش‌های مشترک می‌باشند؟ در این تحقیق این سوال‌ها را با استفاده از سه مجموعه داده‌ها مورد توجه قرار داده‌اند که هر یک از آنها ارزش را به شکلی متفاوت اندازه‌گیری می‌کنند: بررسی ارزشی شوارتز در مورد نمونه‌های دانش‌آموزان و آموزگاران در ۶۷ کشور ($N=41968$) پرسشنامه ارزش‌های بازنمودی در مورد نمونه‌های نماینده از نوزده کشور اروپایی ($N=42359$) و بررسی ارزش‌های جهانی در مورد نمونه‌های نماینده از ۶۲ کشور ($N=84887$). تحلیل‌های انجام شده نشانگر وفاق بیشتری در مقایسه با توافق در زمینه اولویت‌های ارزشی در کشورهای مختلف می‌باشد که داده‌های مستحکم مبنی بر اینکه فرهنگ، تعیین‌کننده ارزش‌های می‌باشد را رد می‌کند. ارزش‌های همراه با خودمختاری، مرتبط بودن و قابلیت، یک الگوی جهانی از اهمیت زیاد و وفاق فراوان را نشان می‌دهند. تنها ارزش‌های همسانی، الگوهای ارزشی را نشان می‌دهند مبنی بر اینکه آن‌ها داوطلبان مطلوبی برای بخش فرهنگ به عنوان نظام‌های معنایی مشترک می‌باشند. همچنین مصطفا و همکاران (۲۰۱۴) تحقیقی با عنوان تحلیلی بر اولویت‌های ارزشی خانواده‌ها، دانش‌آموزان و آموزگاران انجام داده‌اند. در این تحقیق، فهرست ارزشی شوارتز با ۵۷ آئتم که در سال ۱۹۹۲ توسط

شوارتز ابداع شده بود به کار گرفته شد که در سال ۲۰۰۰ به ترکی ترجمه شده بود و توسط کوشدیل و کاپیدش باشی به عنوان ابزاری برای جمع‌آوری داده‌ها اعتبار و قابلیت اعتماد آن بررسی شده بود. برای تحلیل داده‌های بدست آمده از گروه تحت بررسی، از آزمون تحلیل واریانس یک‌طرفه کمک گرفته شد. در نتیجه هیچ تفاوت قابل توجهی بر اساس تعاریف داده شده در فهرست شوارتز مابین اولویت‌های آموزگاران و دانش‌آموزان و اولویت‌های ارزشی که خانواده‌ها از دانش‌آموزان انتظار دارند مشاهده نکردید. اما پس از اینکه آیتم‌ها یک به یک مورد تحلیل قرار گرفتند برخی تفاوت‌های چشمگیر مابین والدین، آموزگاران و دانش‌آموزان از لحاظ بیان بعضی از اولویت‌ها دیده شد.

با توجه به مطالب ذکر شده در این تحقیق از نظریه نظریه‌پردازانی چون دورکیم، زیمل، وبر، مید، اینگلهارت به عنوان چارچوب نظری استفاده شد. وبر یکی از برجسته‌ترین اندیشمندیانی است که در حوزه فرهنگ، ارزش‌ها و توسعه جوامع، نظرات ارزشمندی را ارائه کرده است. وبر با شناخت عمیق و تحلیل ساختاری دقیق خود از نهادهای اجتماعی به صورت تطبیقی توانست نقش ارزش‌ها در تعیین کنش افراد را در یک چارچوب نظری قرار دهد. اهمیت کار او در روش تحلیل نظام کنش‌های اجتماعی است که در درون آن‌ها باورها، ارزش و نیز نیروهای اقتصادی بر کنش تأثیر می‌گذارند (غفاری، ۱۳۸۶). به زعم وبر، پیشرفت و توسعه جوامع متأثر از عوامل ذهنی - فرهنگی است و این عوامل در خصوص اعتقادات مذهبی و ارزش‌های حاکم بر جوامع (مذهب پروتستان) نقش تعیین‌کننده‌ای در پیشرفت اقتصادی ممالک سرمایه‌داری غرب داشته است (وبر، ۱۳۷۱).

مید با طرح اهمیت تعامل فرد با دیگرانی که برای وی مهم اند، به تاثیر قابل ملاحظه آن در شکل‌گیری سلسله مراتب ارزش‌های فرد اشاره کرده است و نشان داد که افراد از طریق این تعاملات ارزش‌ها، هنجارها و رفتارها را کسب می‌کنند و طریق خویشتن خود را نیز شکل داده و به فردی اجتماعی تبدیل می‌شوند. فرد در بزرگسالی با پذیرفتن نقش‌های گوناگون ممکن است تعداد بیش‌تری دیگران مهم را مد نظر قرار دهد، اینکه فرد تحت تأثیر کدامیک از آن‌ها قرار می‌گیرد و کدامیک، اهمیت بیش‌تری در شکل‌گیری خود فرد ایفا کند ما را به بحث‌های گروه‌های مرجع وارد می‌کند. خود اجتماعی فرد محصول گرایش‌های اشخاصی است که در اطراف او برای وی معنایی دارند. همچنان که مید نیز مدعی بود که خویشتن فرد بطور غیر مستقیم از نقطه نظرات دیگرانی که برای فرد مهم می‌باشند و یا از نقطه نظر دیگری تعمیم‌یافته، گروه اجتماعی‌ای که فرد به آن تعلق دارد، تأثیر می‌پذیرد. در مورد جوانان، دیگران مهم، اعضای خانواده او و گروه‌های آموزشی و دوستان، ورزشکاران، هنرمندان و بازیگران همان گروه اجتماعی‌اند که بدان تعلق دارند.

از نظر زیمل در جوامع با تکنولوژی‌های جدید، جوانان ارزش‌های مادی جامعه را بیش‌تر در ارتباط با سرمایه‌داری و پیشرفت‌های تکنیکی می‌بینند. بنابراین، در بازتاب نسبت به چنین جریانی، به دامن فرقه‌ها، یا به قول باومن قبایلی (باومن، ۱۹۹۲) افتاده‌اند که از آن‌ها در مقابل این ارزش‌های مادی حمایت

کند. در کشورهای در حال توسعه نیز، تقابل‌های دانش‌آموز- معلم، جوانان- پیران، و فرزندان- والدین از نمونه‌های تضاد ارزشی است که نه تنها جوامع شهری که روستاها را نیز درگیر کرده است. چون تکنولوژی اطلاعاتی چیزی نیست که کسی از آن فرار کند. امروزه هر تارک دنیایی در منطقه‌ای دور افتاده نیز یک همراه و رادیو دیجیتالی با خود دارد. زیمیل یکی از مسائل مهم جامعه‌شناسی را توجه به شرایط و رخدادهای روابط ارزشی بین رفتار کنش و اندیشه‌های جمعی و فردی می‌داند (زیمیل، ۱۹۵۰). اینگلهارت یکی از عوامل تأثیرگذار بر شکاف ارزش‌ها را جهانی شدن ارتباطات می‌داند. وی می‌گوید: می‌بینیم که جوانان در سراسر جهان لباس جین می‌پوشند و به موسیقی پاپ گوش می‌دهند (یوسفی، ۱۳۸۳). اینگلهارت نظریه تغییر ارزش‌ها را که دلالت بر جابه‌جایی اولویت‌های مادی به سمت اولویت‌های فرامادی دارد را به توسعه اقتصادی جوامع ارتباط می‌دهد. اینگلهارت تغییر ارزش‌ها در جوامع غرب را پیامد غیرارادی کامیابی اجتماعی- اقتصادی افزایش یافته می‌داند. اینگلهارت می‌گوید: خانواده‌های ثروتمند جوانان ماتریالیست کم‌تری را نسبت به خانواده‌های فقیر پرورش می‌دهند.

با توجه به چارچوب نظری تحقیق، این پژوهش به دنبال آزمون فرضیه‌های زیر می‌باشد:

- ۱- میزان استفاده از رسانه‌های جمعی بر اولویت‌های ارزشی جوانان تأثیر دارد.
- ۲- میزان استفاده از شبکه‌های اجتماعی (مجازی) بر اولویت‌های ارزشی جوانان تأثیر دارد.
- ۳- میزان دین‌داری بر اولویت‌های ارزشی جوانان تأثیر دارد.
- ۴- میزان ارتباط با گروه‌های مرجع بر اولویت‌های ارزشی جوانان تأثیر دارد.

روش

پژوهش حاضر از نوع کمی و به صورت پیمایشی انجام شده است. در این تحقیق از تکنیک پرسشنامه رایج‌ترین تکنیک مورد استفاده در تحقیق پیمایشی است استفاده شده است. با توجه به اینکه سازمان ملی جوانان ایران، سن ۲۹-۱۵ را مبنای دامنه سنی جوانی مشخص کرده است. بنابراین جامعه آماری پژوهش شامل کلیه جوانان ۲۹-۱۵ ساله شهر اردبیل هستند که تعداد آن‌ها طبق آمار ثبت و احوال شهر اردبیل ۱۹۳۸۲۶ (۹۵۸۲۲ پسر و ۹۸۰۰۴ دختر) نفر گزارش شده است. حجم نمونه در این تحقیق شامل ۵۹۸ نفر می‌باشد که با استفاده از فرمول کوکران و به شرح زیر تعیین گردید.

$$n = \frac{\frac{\sum^2 pq}{d^2}}{1 + \frac{1}{N} \left(\frac{\sum^2 pq}{d^2} - 1 \right)}$$

$N=193826$ (تعداد کل جامعه آماری)

$d=0.04$ (خطای احتمالی مجاز)

$t=1/96$ (ضریب اطمینان که در تحقیقات اجتماعی معمولاً در نظر گرفته می‌شود)

$P=0.5$ (احتمال وجود صفت)

$q=0.5$ (احتمال عدم وجود صفت).

با توجه به اینکه در مطالعه مقدماتی، میانگین متغیرهای مورد بررسی ۳ به دست آمد، بنابراین با توجه به این میانگین مقدار p و q را ۰/۵ در نظر گرفتیم. مناسبترین روش نمونه‌گیری برای این پژوهش، نمونه‌گیری خوشه‌ای چندمرحله‌ای می‌باشد. در این تحقیق از اعتبار صوری برای ارتقا روایی سنج‌های استفاده شده برای سنجش متغیرهای تحقیق استفاده شد. برای بررسی آلفای کرونباخ پرسشنامه تحقیق حاضر ابتدا نمونه‌ای شامل سی پرسشنامه در بین جوانان ۱۵-۲۹ سال شهر اردبیل صورت گرفت و بعد از استخراج نمرات مربوط به هر پرسشنامه و وارد نمودن آن در نرم‌افزار spss، آلفای کرونباخ برای همه متغیرها بالاتر از ۰/۷۰ بدست آمد.

یافته‌ها

فرضیه اول: میزان استفاده از رسانه‌های جمعی بر اولویت‌های ارزشی جوانان (ارزش‌های اجتماعی، فرهنگی، سیاسی و اقتصادی) تأثیر دارد.

جدول (۱): آزمون باکس برای بررسی همگنی ماتریس واریانس-کواریانس

۲۰۱/۸۵۰	ام باکس
۷/۵۲۳	F
۹۰	درجه آزادی ۱
۱۱۰۶۹۱/۳۴۵	درجه آزادی ۲
۰/۱۵۷	سطح معنی‌داری

یکی از پیش‌فرض‌های مهم آزمون تحلیل کواریانس این است که ماتریس‌های کواریانس در هر یک از گروه‌ها باید همگن باشد. تشخیص همگن بودن این ماتریس‌های کواریانس را آزمون ام باکس انجام می‌دهد. با توجه به جدول بالا که آزمون ام باکس در آن انجام شده، مشاهده می‌شود که مقدار خطایی که محقق در این آزمون مرتکب می‌شود یعنی sig بیش‌تر از ۰/۰۵ درصد بوده است بنابراین فرض صفر پذیرفته می‌شود و این بدان معناست که ماتریس‌های کواریانس مشاهده شده متغیر کمی تحقیق (اولویت‌های ارزشی) در بین جوانان با میزان استفاده از رسانه‌های جمعی مختلف برابر هستند.

جدول (۲): آزمون تحلیل واریانس چندمتغیره تفاوت میانگین اولویت‌های ارزشی جوانان بر اساس استفاده از رسانه‌های جمعی

سطح معنی‌داری	F	ارزش	اثر
۰/۰۰۰	۵۹۰۰/۷۱۴	۰/۹۷۶	اثر پیلائی
۰/۰۰۰	۵۹۰۰/۷۱۴	۰/۰۲۴	لامبدای ویلکز
۰/۰۰۰	۵۹۰۰/۷۱۴	۴۰/۵۵۵	اثر هتلینگ
۰/۰۰۰	۵۹۰۰/۷۱۴	۴۰/۵۵۵	بزرگ‌ترین ریشه روی
۰/۰۰۰	۵/۹۱۱	۰/۴۳۳	اثر پیلائی
۰/۰۰۰	۶/۰۸۲	۰/۶۲۴	لامبدای ویلکز
۰/۰۰۰	۶/۲۳۰	۰/۵۱۵	اثر هتلینگ
۰/۰۰۰	۱۲/۲۵۲	۰/۲۵۱	بزرگ‌ترین ریشه روی

طبق نتایج جدول بالا تفاوت میانگین اولویت‌های ارزشی بر اساس هر ۴ آزمون در سطح اطمینان ۹۵ درصد مورد تأیید قرار می‌گیرد. یعنی سازه اولویت‌های ارزشی در بین جوانان با میزان استفاده از رسانه‌های جمعی مختلف تفاوت دارد. یا به صورت دیگر می‌توان گفت که میزان استفاده از رسانه‌های

تبیین جامعه‌شناختی اولویت نظام‌های ارزشی جوانان (مورد مطالعه ...

جمعی بر اولویت‌های ارزشی جوانان تأثیر دارد. در بخش دیگر تفسیرها به آزمون لوین پرداخته شد. آزمون لوین در ایجا آزمونی برای تشخیص برابری و عدم برابری واریانس خطاها است.

جدول (۳): آزمون لوین برای بررسی همگنی واریانس‌ها

ارزش‌ها	F	درجه آزادی ۱	درجه آزادی ۲	سطح معنی‌داری
ارزش اجتماعی	۴/۵۶۵	۱۲	۵۸۵	۰/۱۳۸
ارزش سیاسی	۴/۲۵۶	۱۲	۵۸۵	۰/۱۳۲
ارزش فرهنگی	۴/۷۲۱	۱۲	۵۸۵	۰/۱۹۲
ارزش اقتصادی	۴/۰۶۲	۱۲	۵۸۵	۰/۱۱۲

با نگاهی به نتایج جدول لوین مشخص است که مقدار sig برای هر چهار اولویت بالاتر از ۰/۰۵ است بنابراین واریانس خطاهای آن‌ها با هم برابر است. با توجه به مقدار F بدست آمده در این آزمون می‌توان گفت که با افزایش میزان استفاده از رسانه‌های جمعی، جوانان به ترتیب ارزش‌های فرهنگی، اجتماعی، سیاسی و اقتصادی را انتخاب می‌کنند و با کاهش میزان استفاده از رسانه‌های جمعی، جوانان به ترتیب ارزش‌های اقتصادی، سیاسی، اجتماعی و فرهنگی را انتخاب می‌کنند.

فرضیه دوم: میزان استفاده از شبکه‌های اجتماعی مجازی بر اولویت‌های ارزشی جوانان (ارزش‌های اجتماعی، فرهنگی، سیاسی و اقتصادی) تأثیر دارد.

جدول (۴): آزمون باکس برای بررسی همگنی ماتریس واریانس-کواریانس

ام باکس	F	درجه آزادی ۱	درجه آزادی ۲	سطح معنی‌داری
۱۰۸۹/۳۱۰	۹/۴۵۳	۱۱۰	۷۹۰۷۳/۸۱۳	۰/۱۳۸

یکی از پیش‌فرض‌های مهم آزمون تحلیل کواریانس این است که ماتریس‌های کواریانس در هر یک از گروه‌ها باید همگن باشد. تشخیص همگن بودن این ماتریس‌های کواریانس را آزمون ام باکس انجام می‌دهد. با توجه به جدول بالا که آزمون ام باکس در آن انجام شده، مشاهده می‌شود که مقدار خطایی که محقق در این آزمون مرتکب می‌شود یعنی sig بیشتر از ۰/۰۵ درصد بوده است بنابراین فرض صفر پذیرفته می‌شود و این بدان معناست که ماتریس‌های کواریانس مشاهده شده متغیر کمی تحقیق (اولویت‌های ارزشی) در بین جوانان با میزان استفاده از شبکه‌های اجتماعی (مجازی) برابر هستند.

جدول (۵): آزمون تحلیل واریانس چندمتغیره تفاوت میانگین اولویت‌های ارزشی جوانان بر اساس استفاده از شبکه‌های اجتماعی مجازی

اثر	ارزش	F	سطح معنی‌داری
اثر پیلی	۰/۹۷۹	۶۵۷۶/۵۴۹	۰/۰۰۰
لامبدای ویلکز	۰/۰۲۱	۶۵۷۶/۵۴۹	۰/۰۰۰
اثر هتلینگ	۴۵/۵۱۲	۶۵۷۶/۵۴۹	۰/۰۰۰
بزرگ‌ترین ریشه روی	۴۵/۵۱۲	۶۵۷۶/۵۴۹	۰/۰۰۰
اثر پیلی	۰/۵۰۶	۰/۲۶۰	۰/۰۰۰
لامبدای ویلکز	۰/۵۷۲	۵/۴۳۰	۰/۰۰۰
اثر هتلینگ	۰/۶۲۱	۵/۵۹۶	۰/۰۰۰
بزرگ‌ترین ریشه روی	۰/۳۴۶	۱۲/۵۴۸	۰/۰۰۰

طبق نتایج جدول بالا تفاوت میانگین اولویت‌های ارزشی بر اساس هر ۴ آزمون در سطح اطمینان ۹۵ درصد مورد تأیید قرار می‌گیرد. یعنی سازه اولویت‌های ارزشی در بین جوانان با میزان استفاده از شبکه‌های اجتماعی مجازی تفاوت دارد. یا به صورت دیگر می‌توان گفت که میزان استفاده از شبکه‌های اجتماعی مجازی بر اولویت‌های ارزشی جوانان تاثیر دارد. در بخش دیگر تفسیرها به آزمون لوین پرداخته شد. آزمون لوین در ایجا آزمونی برای تشخیص برابری و عدم برابری واریانس خطاها است.

جدول (۶): آزمون لوین برای بررسی همگنی واریانس‌ها

ارزش‌ها	F	درجه آزادی	درجه آزادی ۲	سطح معنی داری
ارزش اجتماعی	۹/۳۵۷	۱۶	۵۸۱	۰/۱۶۲
ارزش سیاسی	۴/۷۶۱	۱۶	۵۸۱	۰/۰۵۹
ارزش فرهنگی	۶/۲۰۱	۱۶	۵۸۱	۰/۱۵۳
ارزش اقتصادی	۵/۳۵۹	۱۶	۵۸۱	۰/۱۰۱

با نگاهی به نتایج جدول لوین مشخص است که مقدار sig برای هر چهار اولویت بالاتر از ۰/۰۵ است بنابراین واریانس خطاهای آنها با هم برابر است. با توجه به مقدار F بدست آمده در این آزمون می‌توان گفت که با افزایش میزان استفاده از شبکه‌های اجتماعی مجازی، جوانان به ترتیب ارزش‌های اجتماعی، فرهنگی، اقتصادی و سیاسی را انتخاب می‌کنند و با کاهش میزان استفاده از شبکه‌های اجتماعی مجازی، جوانان به ترتیب ارزش‌های سیاسی، اقتصادی، فرهنگی و اجتماعی را انتخاب می‌کنند.

فرضیه سوم: میزان دین‌داری جوانان بر اولویت‌های ارزشی آنان تأثیر دارد.

جدول (۷): آزمون باکس برای بررسی همگنی ماتریس واریانس-کواریانس

۱۲۴۴/۵۳۴	ام باکس
۳/۲۳۰	F
۳۱۰	درجه آزادی ۱
۱۷۳۸۷/۹۲۷	درجه آزادی ۲
۰/۰۵۷	سطح معنی داری

یکی از پیش‌فرض‌های مهم آزمون تحلیل کواریانس این است که ماتریس‌های کواریانس در هر یک از گروه‌ها باید همگن باشد. تشخیص همگن بودن این ماتریس‌های کواریانس را آزمون ام باکس انجام می‌دهد. با توجه به جدول بالا که آزمون ام باکس در آن انجام شده، مشاهده می‌شود که مقدار خطایی که محقق در این آزمون مرتکب می‌شود یعنی sig بیشتر از ۰/۰۵ درصد بوده است بنابراین فرض صفر پذیرفته می‌شود و این بدان معناست که ماتریس‌های کواریانس مشاهده شده متغیر کمی تحقیق (اولویت‌های ارزشی) در بین جوانان با میزان دین‌داری مختلف برابر هستند.

تبیین جامعه‌شناختی اولویت نظام‌های ارزشی جوانان (مورد مطالعه ...

جدول (۸): آزمون تحلیل واریانس چندمتغیره تفاوت میانگین اولویت‌های ارزشی جوانان بر اساس استفاده از میزان دین‌داری

اثر	ارزش	F	سطح معنی‌داری
اثر پیلای	۰/۹۹۶	۳۲۱۹۵/۹۱۷	۰/۰۰۰
لامبدای ویلکز	۰/۰۰۴	۳۲۱۹۵/۹۱۷	۰/۰۰۰
اثر هنتینگ	۳۶۸/۲۹۹	۳۲۱۹۵/۹۱۷	۰/۰۰۰
بزرگ‌ترین ریشه روی	۳۶۸/۲۹۹	۳۲۱۹۵/۹۱۷	۰/۰۰۰
اثر پیلای	۱/۹۳۸	۴۵۶/۰۰۰	۰/۰۰۰
لامبدای ویلکز	۰/۰۴۱	۴۵۶/۰۰۰	۰/۰۰۰
اثر هنتینگ	۶/۸۷۱	۴۵۶/۰۰۰	۰/۰۰۰
بزرگ‌ترین ریشه روی	۵/۱۰۸	۱۱۴/۰۰۰	۰/۰۰۰

طبق نتایج جدول بالا تفاوت میانگین اولویت‌های ارزشی بر اساس هر ۴ آزمون در سطح اطمینان ۹۵ درصد مورد تأیید قرار می‌گیرد. یعنی سازه اولویت‌های ارزشی در بین جوانان با میزان دین‌داری مختلف تفاوت دارد. یا به صورت دیگر می‌توان گفت که میزان دین‌داری بر اولویت‌های ارزشی جوانان تأثیر دارد. در بخش دیگر تفسیرها به آزمون لوین پرداخته شد. آزمون لوین در اینجا آزمون برای تشخیص برابری و عدم برابری واریانس‌ها خطاها است.

جدول (۹): آزمون لوین برای بررسی همگنی واریانس‌ها

ارزش‌ها	F	درجه آزادی ۱	درجه آزادی ۲	سطح معنی‌داری
ارزش اجتماعی	۴/۹۱۹	۱۱۴	۴۸۳	۰/۰۵۸
ارزش سیاسی	۳/۰۳۸	۱۱۴	۴۸۳	۰/۱۵۲
ارزش فرهنگی	۳/۵۶۱	۱۱۴	۴۸۳	۰/۱۲۷
ارزش اقتصادی	۲/۶۴۸	۱۱۴	۴۸۳	۰/۲۳۲

با نگاهی به نتایج جدول لوین مشخص است که مقدار sig برای هر چهار اولویت بالاتر از ۰/۰۵ است بنابراین واریانس خطاهای آن‌ها با هم برابر است. با توجه به مقدار F بدست آمده در این آزمون می‌توان گفت که با افزایش میزان دین‌داری، جوانان به ترتیب ارزش‌های اجتماعی، فرهنگی، سیاسی و اقتصادی را انتخاب می‌کنند و با کاهش میزان دین‌داری، جوانان به ترتیب ارزش‌های اقتصادی، سیاسی، فرهنگی و اجتماعی را انتخاب می‌کنند.

فرضیه چهارم: میزان ارتباط با گروه‌های مرجع بر اولویت‌های ارزشی جوانان تأثیر

دارد.

جدول (۱۰): آزمون باکس برای بررسی همگنی ماتریس واریانس-کواریانس

ام باکس	۴۸۶/۴۱۰
F	۵/۰۹۹
درجه آزادی ۱	۹۰
درجه آزادی ۲	۲۲۲۷۱/۰۳۵
سطح معنی‌داری	۰/۱۱۴

یکی از پیش‌فرض‌های مهم آزمون تحلیل کواریانس این است که ماتریس‌های کواریانس در هر یک از گروه‌ها باید همگن باشد. تشخیص همگن بودن این ماتریس‌های کواریانس را آزمون ام باکس انجام

می‌دهد. با توجه به جدول بالا که آزمون ام باکس در آن انجام شده، مشاهده می‌شود که مقدار خطایی که محقق در این آزمون مرتکب می‌شود یعنی sig بیش‌تر از ۰/۰۵ درصد بوده است بنابراین فرض صفر پذیرفته می‌شود و این بدان معناست که ماتریس‌های کواریانس مشاهده شده متغیر کمی تحقیق (اولویت‌های ارزشی) در بین جوانان با میزان ارتباط با گروه‌های مرجع برابر هستند.

جدول (۱۱): آزمون تحلیل واریانس چندمتغیره تفاوت میانگین اولویت‌های ارزشی جوانان بر اساس میزان ارتباط با گروه‌های مرجع

اثر	ارزش	F	سطح معنی‌داری
اثر پیلای	۰/۹۷۹	۶۶۵/۶۲۷	۰/۰۰۰
لامبدای ویلکز	۰/۰۲۱	۶۶۵/۶۲۷	۰/۰۰۰
اثر هتلیگ	۴۵/۶۶۵	۶۶۵/۶۲۷	۰/۰۰۰
بزرگ‌ترین ریشه روی	۴۵/۶۶۵	۶۶۵/۶۲۷	۰/۰۰۰
اثر پیلای	۰/۵۹۰	۹/۲۱۷	۰/۰۰۰
لامبدای ویلکز	۰/۴۹۷	۱۰/۱۸۱	۰/۰۰۰
اثر هتلیگ	۰/۸۴۸	۱۱/۴۰۶	۰/۰۰۰
بزرگ‌ترین ریشه روی	۰/۶۲۰	۳۳/۰۴۳	۰/۰۰۰

طبق نتایج جدول بالا تفاوت میانگین اولویت‌های ارزشی بر اساس هر ۴ آزمون در سطح اطمینان ۹۵ درصد مورد تأیید قرار می‌گیرد. یعنی سازه اولویت‌های ارزشی در بین جوانان با میزان ارتباط با گروه‌های مرجع تفاوت دارد. یا به صورت دیگر می‌توان گفت که میزان ارتباط با گروه‌های مرجع بر اولویت‌های ارزشی جوانان تأثیر دارد. در بخش دیگر تفسیرها به آزمون لوین پرداخته شد. آزمون لوین در اینجا آزمونی برای تشخیص برابری و عدم برابری واریانس خطاها است.

جدول (۱۲): آزمون لوین برای بررسی همگنی واریانس‌ها

ارزش‌ها	F	درجه آزادی ۱	درجه آزادی ۲	سطح معنی‌داری
ارزش اجتماعی	۱۰/۱۸۹	۱۱	۵۸۶	۰/۱۹۳
ارزش سیاسی	۲/۹۰۱	۱۱	۵۸۶	۰/۱۰۵
ارزش فرهنگی	۵/۴۹۱	۱۱	۵۸۶	۰/۱۲۵
ارزش اقتصادی	۲/۸۷۹	۱۱	۵۸۶	۰/۱۰۸

با نگاهی به نتایج جدول لوین مشخص است که مقدار sig برای هر چهار اولویت بالاتر از ۰/۰۵ است بنابراین واریانس خطاهای آن‌ها با هم برابر است. با توجه به مقدار F بدست آمده در این آزمون می‌توان گفت که با افزایش میزان ارتباط با گروه‌های مرجع، جوانان به ترتیب ارزش‌های اجتماعی، فرهنگی، اقتصادی و سیاسی را انتخاب می‌کنند و با کاهش میزان ارتباط با گروه‌های مرجع، جوانان به ترتیب ارزش‌های سیاسی، اقتصادی، فرهنگی و اجتماعی را انتخاب می‌کنند.

شناسایی و رتبه‌بندی اولویت نظام‌های ارزشی جوانان: به منظور شناسایی و رتبه‌بندی اولویت نظام‌های ارزشی جوانان از آزمون فریدمن استفاده شد. طبق نتایج بدست آمده، ارزش اقتصادی

تبیین جامعه‌شناختی اولویت نظام‌های ارزشی جوانان (مورد مطالعه ...)

با میانگین رتبه ۳/۹۷ مهم‌ترین اولویت نظام‌های ارزشی جوانان است و پس از آن ارزش اجتماعی با میانگین رتبه ۳/۰۲ در رتبه دوم اهمیت قرار دارد. همچنین ارزش فرهنگی با میانگین رتبه ۲/۰۰ در رتبه سوم اهمیت قرار دارد. نهایتاً ارزش سیاسی با میانگین رتبه ۱/۰۲ در بین عوامل مختلف در رتبه آخر قرار دارد.

جدول (۱۳): آزمون فریدمن جهت رتبه‌بندی اولویت نظام‌های ارزشی جوانان

رتبه	میانگین رتبه	عامل
۱	۳/۹۷	اقتصادی
۲	۳/۰۲	اجتماعی
۳	۲/۰۰	فرهنگی
۴	۱/۰۲	سیاسی

آزمون کای دو نشان دهنده با اهمیت بودن اولویت نظام‌های ارزشی از نظر پاسخگویان است. مقدار $X^2 = 1758/086$ با درجه آزادی ۳ در سطح $\alpha = 0/000$ معنی‌دار است، بنابراین می‌توان گفت که از نظر پاسخگویان ترتیب و اولویتی در نظام‌های ارزشی جوانان به ترتیبی که ذکر شد، وجود دارد.

جدول (۱۴): آزمون کای دو جهت سنجش معناداری تفاوت اولویت‌های ارزشی جوانان

۵۹۸	تعداد
۱۷۵۸/۰۸۶	X^2
۳	درجه آزادی
۰/۰۰۰	سطح معنی‌داری

الگوسازی معادلات ساختاری: مدل ذیل به آزمون اعتبار سازه‌ای متغیرهای مستقل رسانه‌های جمعی، دین‌داری و ابعاد سرمایه با متغیر وابسته نگرش به اولویت‌های ارزشی و آزمون نیکویی برازش ساختار آن پرداخته است. در بخش اندازه‌گیری هم‌چنان که از مدل بر می‌آید، بیش‌تر معرف‌های متغیرهای مکنون به‌طور نسبتاً مناسب روی آن‌ها بار شده‌اند. شاخص‌های مدل، آزمون نیکویی برازش ساختار نظری مطرح شده با داده‌های مشاهده شده و اعتبار سازه‌ای وسیلهٔ اندازه‌گیری مورد بحث را نشان می‌دهد. کلیه شاخص‌های تطبیقی مدل نیز مقادیر بالاتر از ۰/۹۰ را نشان می‌دهند که به معنای توان مدل از فاصله گرفتن از یک مدل استقلال و نزدیک شدن به یک مدل اشباع شده بر مبنای معیارهای تعریف شده برای آن‌ها است. از آنجا که معیارهای $AGFI = 0/902$ ، $TLI = 0/908$ و $IFI = 0/912$ نزدیک به یک می‌باشند، حاکی از برازش زیاد مدل و معیار $RMSEA = 0/079$ ، حاکی از عملکرد ضعیف باقیمانده‌ها در مدل است.

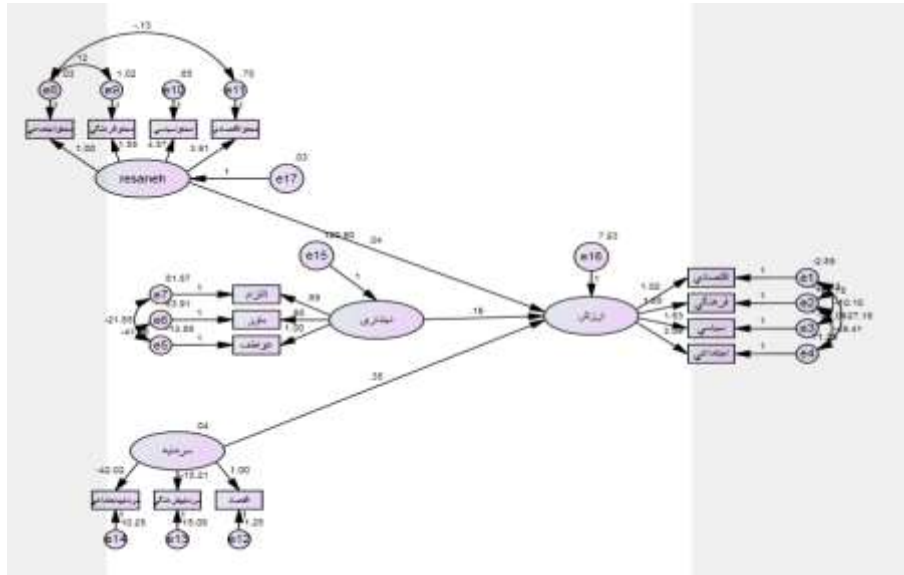

شکل (۱): مدل معادلات ساختاری در نرم‌افزار Amos

جدول (۱۵): شاخص‌های جزئی برازش مدل

DF	p	Chi-square	AGFI	RMSEA	IFI	NFI	LI	CMIN/DF
۶۵	۰/۰۰۰	۸۱۵/۵۵۸	۰/۹۰۲	۰/۰۷۹	۰/۹۱۲	۰/۹۰۴	۰/۹۰۸	۴/۸۷۹

بحث و نتیجه‌گیری

ارزش‌ها، پایه و اساس بینش و کنش انسان را تشکیل می‌دهند و در انتخاب، گزینش و انجام کنش نقش دارند و تعیین‌کننده رفتار و کنش اجتماعی هستند. اهمیت ارزش‌ها به یک میزان نبوده و بر اساس سلسله مراتب اهمیت آن‌ها در مجموع‌ها جای دارند که نظام ارزشی نامیده می‌شود. نظام ارزشی، سازمان‌پذیری از عقاید است که ارزش‌ها به شیوه‌ی ترجیحی در پیوستاری بر اساس اهمیت نسبی مرتب شده و قرار می‌گیرند. در این تحقیق ابتدا با بررسی ادبیات تحقیق و دیدگاه‌های جامعه‌شناسان و روان‌شناسان اجتماعی بر اساس دیدگاه آلپورت اطلاعات جمع‌آوری شده و مورد تحلیل و بررسی قرار گرفته است. نتایج آزمون فرضیه اول نشان داد که با افزایش میزان استفاده از رسانه‌های جمعی، جوانان به ترتیب ارزش‌های فرهنگی، اجتماعی، سیاسی و اقتصادی را انتخاب می‌کنند و با کاهش میزان استفاده از رسانه‌های جمعی، جوانان به ترتیب ارزش‌های اقتصادی، سیاسی، اجتماعی و فرهنگی را انتخاب می‌کنند. نظریه اینگلههارت نتیجه این فرضیه را تأیید می‌کند. اینگلههارت یکی از عوامل تأثیرگذار بر شکاف ارزش‌ها را جهانی شدن ارتباطات می‌داند. وی می‌گوید: می‌بینیم که جوانان در سراسر جهان لباس جین می‌پوشند و به موسیقی پاپ گوش می‌دهند (یوسفی، ۱۳۸۳).

نتایج آزمون فرضیه دوم نشان داد که با افزایش میزان استفاده از شبکه‌های اجتماعی مجازی، جوانان به ترتیب ارزش‌های اجتماعی، فرهنگی، اقتصادی و سیاسی را انتخاب می‌نند و با کاهش میزان استفاده از شبکه‌های اجتماعی مجازی، جوانان به ترتیب ارزش‌های سیاسی، اقتصادی، فرهنگی و اجتماعی را انتخاب می‌کنند. نظریه زیمل نتیجه این فرضیه را تأیید می‌کند. از نظر زیمل در جوامع با تکنولوژی‌های جدید، جوانان ارزش‌های مادی جامعه را بیش‌تر در ربط با سرمایه‌داری و پیشرفت‌های تکنیکی می‌بینند. بنابراین، در بازتاب نسبت به چنین جریانی، به دامن فرقه‌ها، یا به قول باومن قبایلی افتاده‌اند که از آن‌ها در مقابل این ارزش‌های مادی حمایت کند. زیمل یکی از مسائل مهم جامعه‌شناسی را توجه به شرایط و خردادهای روابط ارزشی بین رفتار کنش و اندیشه‌های جمعی و فردی می‌داند (زیمل، ۱۹۵۰).

نتایج آزمون فرضیه سوم نشان داد که با افزایش میزان دین‌داری، جوانان به ترتیب ارزش‌های اجتماعی، فرهنگی، سیاسی و اقتصادی را انتخاب می‌کنند و با کاهش میزان دین‌داری، جوانان به ترتیب ارزش‌های اقتصادی، سیاسی، فرهنگی و اجتماعی را انتخاب می‌کنند نظریه وبر نتیجه این فرضیه را تأیید می‌کند. به زعم وبر، پیشرفت و توسعه جوامع متأثر از عوامل ذهنی - فرهنگی است و این عوامل در خصوص اعتقادات مذهبی و ارزش‌های حاکم بر جوامع (مذهب پروتستان) نقش تعیین‌کننده‌ای در پیشرفت اقتصادی ممالک سرمایه‌داری غرب داشته است. وبر معتقد است که روحیه اقتصادی، جنبه اساسی طرز تفکر سرمایه‌داری است. این روحیه در واقع ناشی از میل به موفقیت انسان‌ها است که در مسلک پیوریتن‌ها به عنوان یک ارزش مطرح شده است (وبر، ۱۳۷۱).

نتایج آزمون فرضیه چهارم نشان داد که با افزایش میزان ارتباط با گروه‌های مرجع، جوانان به ترتیب ارزش‌های اجتماعی، فرهنگی، اقتصادی و سیاسی را انتخاب می‌کنند و با کاهش میزان ارتباط با گروه‌های مرجع، جوانان به ترتیب ارزش‌های سیاسی، اقتصادی، فرهنگی و اجتماعی را انتخاب می‌کنند. نظریه مید نتیجه این فرضیه را تأیید می‌کند. مید با طرح اهمیت تعامل فرد با دیگرانی که برای وی مهم‌اند، به تأثیر قابل ملاحظه آن در شکل‌گیری سلسله مراتب ارزش‌های فرد اشاره کرده است و نشان داد که افراد از طریق این تعاملات ارزش‌ها، هنجارها و رفتارها را کسب می‌کنند و طریق خویشتن خود را نیز شکل داده و به فردی اجتماعی تبدیل می‌شوند. فرد در بزرگسالی با پذیرفتن نقش‌های گوناگون ممکن است تعداد بیش‌تری دیگران مهم را مد نظر قرار دهد، اینکه فرد تحت تأثیر کدامیک از آن‌ها قرار می‌گیرد و کدامیک، اهمیت بیش‌تری در شکل‌گیری خود فرد ایفا کند ما را به بحث‌های گروه‌های مرجع وارد می‌کند (سفیری و شریفی، ۱۳۸۴: ۸۱).

بر اساس نتایج تحقیق، پیشنهاد‌های زیر جهت مدیریت تغییرات نظام ارزشی جوانان ارائه می‌گردد:
- باتوجه به نتایج پژوهش، بین میزان استفاده از رسانه‌های جمعی و اولویت‌های ارزشی رابطه وجود دارد. بنابراین، رسانه‌های جمعی باید خود را وکیل و قیم جوانان روشن بین بدانند، موضوعات و مقولات را بی‌طرفانه انتخاب کنند و در جهت پذیرای دغدغه‌ها و پیشنهاد‌های آن‌ها باشند.

- با توجه به یافته‌های پژوهش، افزایش میزان دین‌داری جوانان، بر اولویت‌های ارزشی آنان تأثیرگذار است. عقاید و باورهای اصیل دینی زمانی سازنده است که بتوان حضور آن را در تمامی عرصه‌های فردی و اجتماعی لمس کرد. این امر نشان می‌دهد صرف داشتن اعتقاد با عدم حرکت‌زایی آن در جامعه (به علل مختلف) نمی‌تواند چشم‌انداز روشنی برای جامعه ترسیم کند. به نظر می‌رسد سازوکارهای بروز و عملی کردن اعتقادات در جامعه ایران چندان که شایسته است، به جریان نیفتاده است. این موضوع ضرورت تلاش فرهنگی بیش‌تر برای ارتقاء و تعمیق فرهنگ دینی در بین شهروندان را گوشزد می‌کند. لذا مسئولان فرهنگی و متولیان امر باید بیش از پیش در این زمینه تلاش کنند. در این باره لازم است مسئولان فرهنگی با توجه به علایق جوانان، از ابزارها و رسانه‌های جدید و مورد علاقه آنان بیش‌تر استفاده کنند.

- از جمله اهداف هر نظام اجتماعی، ایجاد وفاق اجتماعی در میان عاملان کنش در آن نظام است، بنابراین آگاهی از اولویت‌های ارزشی در بین کنشگران اجتماعی، به ویژه جوانان که عمده‌ترین قشر هنجار فرست جامعه محسوب می‌شوند، سبب اتخاذ و اعمال سیاست‌های فرهنگی مناسب برای ایجاد و تقویت وفاق اجتماعی می‌شود.

- در نتیجه بررسی توصیفی ارزش‌های چهارگانه، ارزش اجتماعی بیش‌ترین میانگین را به خود اختصاص داد؛ لذا مسئولین و متولیان امور جوانان بایستی ضمن توجه به این مهم، در تصمیم‌گیری‌های خود، موضوع اقبال عمومی جوانان به ارزش اجتماعی را مدنظر داشته باشند و با توجه به خصوصیات این گروه از افراد که دارای صفات ایثار، صمیمیت، بشر دوستی، علاقمند به روابط انسانی و عشق به هم‌نوع می‌باشند، از آن‌ها استفاده نمایند.

منابع

- اینگلهارت، رونالد. (۱۳۸۳). تحول فرهنگی در جامعه پیشرفته صنعتی. ترجمه‌ی مریم وتر، تهران: انتشارات کویر.
- اینگلهارت، رونالد و نوریس، پیپا. (۲۰۰۰). مقدس و عرفی. ترجمه‌ی مریم وتر. تهران: انتشارات کویر.
- آبرامسون، پل و اینگلهارت، رونالد. (۱۳۷۸). امنیت اقتصادی و دگرگونی ارزشی، ترجمه‌ی شهناز شفیعیخانی، نامه‌ی پژوهش فرهنگی، شماره‌ی ۱۵-۱۴.
- باومن، زیگومنت. (۱۹۹۲). اشارت‌های پست مدرنیته. ترجمه‌ی حسن چاوشیان، تهران: ققنوس.
- وبر، ماکس. (۱۳۷۱). اخلاق پروتستان و روحیه سرمایه‌داری. ترجمه: ع، انصاری، تهران: سمت.
- یوسفی، نریمان. (۱۳۸۳). شکاف بین‌نسلی. تهران: پژوهشکده علوم انسانی و اجتماعی جهاد دانشگاهی.

تبیین جامعه‌شناختی اولویت نظام‌های ارزشی جوانان (مورد مطالعه ...

- سفیری، خدیجه؛ شریفی، نیره. (۱۳۸۴). بررسی سلسله مراتب ارزشی دانشجویان و رابطه آن با گروه‌های مرجع. نامه مطالعات جامعه‌شناختی شماره ۲۵ (علمی- پژوهشی)، ۷۷ تا ۱۰۶.
- اصلانی، محمد؛ همتی، رضا و رسول‌زاده اقدم، صمد. (۱۳۹۱). بررسی جامعه‌شناختی تأثیر اینترنت بر هویت اجتماعی جوانان (مطالعه موردی جوانان پسر ۱۵-۲۹ سال شهر خلخال). پایان نامه کارشناسی ارشد رشته پژوهش علوم اجتماعی دانشگاه آزاد اسلامی واحد خلخال.
- رحیمی، محمد؛ آشفته تهرانی، امیر و حضرتی صومعه، زهرا. (۱۳۹۰). عوامل اجتماعی مؤثر بر شکاف بین نسلی (مطالعه موردی والدین و فرزندان ۲۴-۲۰ ساله شهر خلخال در سال ۱۳۹۰). پایان‌نامه کارشناسی ارشد رشته جامعه‌شناسی، دانشگاه آزاد اسلامی واحد تهران مرکزی.

- Fischer, R., & Schwartz, S. (2011). Whence differences in value priorities? Individual, cultural, or artifactual sources. *Journal of Cross-Cultural Psychology*, 42(7), 1127-1144.

- Mustafa, T., & Vedat, A. (2014). Analyzing the value priorities of families, students and teachers. *Educational Research and Reviews*, 9(13), 429.